

NL



Non
bestemmiare
adopera USAG
utensili professionali



**SUPER
OFFER**

2026

66/2026
Promotie geldig tot 31/03/2027

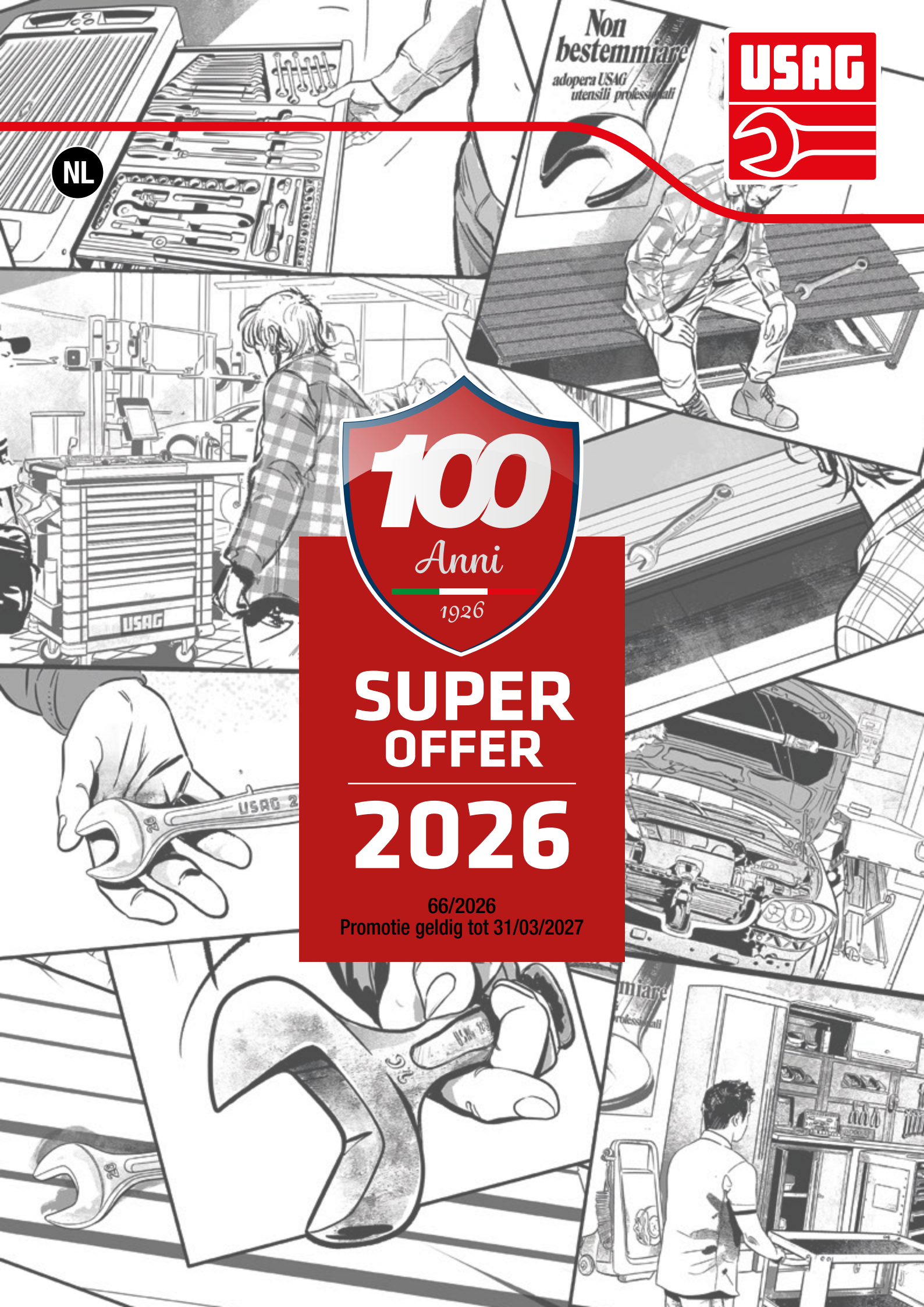

THE RED HOUSE



**SOMETHING IS
ABOUT TO HAPPEN...**

SCAN THE QR



STAY TUNED



De monografie

USAG viert 100 jaar geschiedenis, passie en innovatie.

Om dit jubileum te markeren besloten we iets bijzonders te doen: een originele monografie, onconventioneel, speciaal ontworpen en gemaakt voor jou. Niet zomaar een eenvoudig herdenkingsverhaal, maar een project dat je kan verrassen en je een ervaring kan bieden die je nooit anders kent.

Ben je nieuwsgierig? Zoek de USAG-monografie: je kunt iets onverwachts ontdekken, met veel meer dan je denkt!



Oprichtingsakte van de Compagnie



Het verhaal van onze 100 jaar

Het bedrijf werd opgericht in Gemonio op 1 april 1926, op initiatief van Anselmo Quadrelli en Teresita Luraschi. Vanaf het allereerste begin kwam de productie van handgereedschap tot leven in de "Ca' Rossa," op grond die door Quadrelli zelf was verstrekt.

In 1930, met het vertrek van de oprichter, nam het bedrijf de naam "Utensileria Società Anonima Gemonio" (USAG) aan. Het jaar 1937 markeerde een beslissend keerpunt: het bedrijf werd overgenomen door Hermann Amos, een ondernemer van Duitse afkomst geboren in Aquileia en woonachtig in Milaan, die begon met de uitbreiding van de fabriek.

Van 1947 tot 1991 ging het leiderschap over op zijn zoon Giulio Amos, die dankzij gereedschappen van hoge kwaliteit en betrouwbaarheid een sleutelrol speelde in de groei van USAG tijdens de Italiaanse economische bloei.

In 1991 werd USAG verkocht aan de Franse groep Facom; in 2006 werd het onderdeel van de Amerikaanse groep STANLEY en sinds 2010 maakt het deel uit van Stanley Black & Decker, een structuur die nog steeds bestaat en actief is op de markt.

Binnen deze multinationale context is het bedrijf erin geslaagd zijn identiteit en autonomie te behouden, en heeft het zichzelf versterkt door productieve, technologische, commerciële en marketingsynergieën.

0		246 R/S3	BLZ. 61	426 B/S5	BLZ. 82	516 SA/STBA	BLZ. 94	519 M 285A1	BLZ. 45	811 SE	BLZ. 62
001 RV	BLZ. 39	247 AM/S3	BLZ. 61	426 C/S4	BLZ. 82	516 SA/STBP	BLZ. 29	519 M 285A2	BLZ. 45	812 N	BLZ. 64
001 TRV	BLZ. 39	247 A/S4	BLZ. 61	426 D/S4	BLZ. 82	516 SA/STLP	BLZ. 29	519 M 285KA	BLZ. 45	814 A	BLZ. 83
002 JSM	BLZ. 95	252 N/SR8	BLZ. 53	443 N	BLZ. 80	516 SN	BLZ. 35	519 M 285X	BLZ. 16	828 A	BLZ. 64
002 MA	BLZ. 41	263/S16	BLZ. 81	446 DA/SE6	BLZ. 80	516 ST5V	BLZ. 22	519 M 294B	BLZ. 45	828 B	BLZ. 64
002 TMA	BLZ. 41	270	BLZ. 79	446 DT/S2	BLZ. 81	516 ST6MA	BLZ. 25	519 M 324H	BLZ. 45	831 A	BLZ. 83
007/1V	BLZ. 40	270 C3	BLZ. 79	446 S28	BLZ. 80	516 ST6MM	BLZ. 25	519 M 324STX	BLZ. 45	870 C	BLZ. 81
007 FLV	BLZ. 40	272 DS	BLZ. 79	447 T	BLZ. 76	516 ST6MMEX	BLZ. 27	519 M 382F	BLZ. 45	871 C	BLZ. 81
007 MCV	BLZ. 40	276 CE/SE8	BLZ. 53	451 N/S4	BLZ. 75	516 ST6MXG	BLZ. 17	519 M 613AEA	BLZ. 45	871 D	BLZ. 81
007 SV	BLZ. 40	280 HATX/SE6	BLZ. 51	454	BLZ. 75	516 ST6NMA	BLZ. 25	519 M 613AEAX	BLZ. 16	884 C/S6	BLZ. 83
007 TXV	BLZ. 40	280 HG/SE6	BLZ. 51	456 S6 3/8"	BLZ. 73	516 ST6NMM	BLZ. 25	519 M 613BEA	BLZ. 45	885 F	BLZ. 83
007 V	BLZ. 40	280 HGTS/SE6	BLZ. 51	456 S7 1/2"	BLZ. 73	516 ST6NMMEX	BLZ. 27	519 M 613CEA	BLZ. 45	889 CM	BLZ. 65
056 A	BLZ. 68	280 HX/SE6	BLZ. 10	456 S9 1/4"	BLZ. 73	516 ST6NMXG	BLZ. 17	519 M 613CEAX	BLZ. 16	889 GR	BLZ. 65
076 M	BLZ. 67	280 HXTX/SE6	BLZ. 11	456 S22	BLZ. 73	516 ST6NPA	BLZ. 24	519 M 990A5MD	BLZ. 45	889 IL	BLZ. 65
076 MC	BLZ. 67	280 HXTX/SE8	BLZ. 11	457 S7	BLZ. 72	516 ST6NPM	BLZ. 24	519 RBO7/3V	BLZ. 19	889 RL	BLZ. 65
085 EX/SE3	BLZ. 54	280 LTS/S9	BLZ. 50	459/1 S3	BLZ. 75	516 ST6NV	BLZ. 22	519 RS6/3MA	BLZ. 20	889 RP	BLZ. 65
091 D/SH5	BLZ. 49	280 LTSTX/S8	BLZ. 50	468 NK1	BLZ. 74	516 ST6PA	BLZ. 24	519 RS6/3MM	BLZ. 20	889 SP	BLZ. 65
091 SH5	BLZ. 49	280 TK/SE6	BLZ. 51	468 NK2	BLZ. 74	516 ST6PM	BLZ. 24	519 RS6/3NMA	BLZ. 20	890 N	BLZ. 77
091 SH8	BLZ. 49	280 TQ	BLZ. 50	468 NK3	BLZ. 74	516 ST6V	BLZ. 22	519 RS6/3NMM	BLZ. 20	900	
100		280 T/SE7	BLZ. 51	474 S1	BLZ. 74	516 ST7NV	BLZ. 22	519 RS6/3NV	BLZ. 18	910 E1 1"	BLZ. 88
115 CL/SE2	BLZ. 82	280 TTS/SE6	BLZ. 51	474 S2	BLZ. 74	516 ST7V	BLZ. 22	519 RS6/3V	BLZ. 18	922 B1	BLZ. 89
126 E	BLZ. 57	280 XLTS/S9	BLZ. 50	490 S2	BLZ. 75	516 ST8V	BLZ. 23	519 RS6/4MM	BLZ. 21	922 BP1	BLZ. 89
127 C/SE4	BLZ. 56	280 X/S9	BLZ. 10	495 MAA	BLZ. 42	516 STB06V	BLZ. 23	519 RS6/4NMM	BLZ. 21	928 AC1 1/2"	BLZ. 87
127 C/SE4S	BLZ. 56	280 XTX/S8	BLZ. 11	495 MB	BLZ. 42	516 STBU12V	BLZ. 37	519 RS6/4NV	BLZ. 19	928 D1 3/4"	BLZ. 88
127 M	BLZ. 57	285 DS8	BLZ. 52	495 MC	BLZ. 42	516 STS7NV	BLZ. 23	519 RS6/4V	BLZ. 19	929 PC1 1/2"	BLZ. 86
127 MP	BLZ. 57	285 DS12	BLZ. 52	495 MEX	BLZ. 27	516 STS7V	BLZ. 23	519 RS7/3V	BLZ. 18	929 PC1/C12	BLZ. 86
127 N/SE4	BLZ. 56	285 J/B16	BLZ. 99	495 MXG	BLZ. 17	516 STXL6MM	BLZ. 26	519 RS7/5V	BLZ. 19	939 C	BLZ. 84
127 N/SE4S	BLZ. 56	285 J/DS7	BLZ. 99	495 PA	BLZ. 43	516 STXL6NMM	BLZ. 26	519 RS8/3V	BLZ. 18	939 C1	BLZ. 84
128 M	BLZ. 57	285 J/DS12	BLZ. 99	495 PM	BLZ. 43	516 STXL6NV	BLZ. 23	532 T	BLZ. 38	939 C2	BLZ. 84
128 MP	BLZ. 57	285 KA/DS8	BLZ. 52	500		516 STXL6V	BLZ. 23	532 TK	BLZ. 38	939 E	BLZ. 85
134 K	BLZ. 55	285 KA/DS12	BLZ. 52	503 T	BLZ. 36	519/127N	BLZ. 44	600		939 N	BLZ. 85
135 B	BLZ. 54	285 KA/SE5	BLZ. 52	504 SN	BLZ. 36	519/150AX	BLZ. 44	601 1/2" JS22	BLZ. 97	939 W	BLZ. 85
135 C	BLZ. 54	285 KB/DS7	BLZ. 99	504 SNA	BLZ. 36	519/252A1	BLZ. 44	601 1/2" JS41	BLZ. 96	942 PC3 1/2"	BLZ. 87
135 K	BLZ. 55	285 KB/DS12	BLZ. 99	504 SR	BLZ. 36	519/276	BLZ. 44	601 1/4-1/2" JS82	BLZ. 96	942 PC3/C7	BLZ. 87
146 A	BLZ. 67	285 KF/DS8	BLZ. 53	504 SRJM	BLZ. 94	519/280HG	BLZ. 44	601 1/4-1/2" JS100	BLZ. 95	942 PD1 3/4"	BLZ. 88
150 AX/SE3	BLZ. 54	285 KF/SE5	BLZ. 53	504 SRXL	BLZ. 36	519/280HGTS	BLZ. 44	601 1/4-1/2" JTXS16	BLZ. 97	942 PE1 1"	BLZ. 88
151 X	BLZ. 13	285 SE26	BLZ. 52	506 KA	BLZ. 32	519/280T	BLZ. 44	601 1/4" JS34	BLZ. 97	943 PC1 1/2"	BLZ. 86
163	BLZ. 67	285 X/B8	BLZ. 7	506 KD	BLZ. 33	519/285A1	BLZ. 44	606 1/2" EA	BLZ. 53	943 PC1/C12	BLZ. 86
174 CX	BLZ. 59	285 X/B12	BLZ. 7	506 KL	BLZ. 32	519/285B2	BLZ. 44	606 1/4" EA	BLZ. 53	943 PC2 1/2"	BLZ. 87
180 AX	BLZ. 58	285 X/DS8	BLZ. 7	506 TA	BLZ. 34	519/285KA1	BLZ. 44	606 1/4" SK	BLZ. 60	988 D/S3	BLZ. 69
181 AX	BLZ. 58	285 X/DS14	BLZ. 7	506 TAC	BLZ. 33	519/299	BLZ. 44	609 1/2" EAX	BLZ. 15	988 E/S10	BLZ. 69
186 C	BLZ. 54	294 AC	BLZ. 59	506 TC	BLZ. 34	519/322H	BLZ. 44	609 1/4" EAX	BLZ. 14	988 G/S12	BLZ. 69
187 C	BLZ. 54	294 AD	BLZ. 59	506 TL	BLZ. 34	519/324H	BLZ. 44	609 1/4" SKX	BLZ. 14	988 LA/S14	BLZ. 69
189 G	BLZ. 55	300		506 TLC	BLZ. 33	519/324TX	BLZ. 44	610 1/4" EFK	BLZ. 60	988 MA/S19	BLZ. 69
200		322 SH7	BLZ. 50	506 TLS	BLZ. 35	519/382F	BLZ. 44	612 3/4" B	BLZ. 61	988 MA/S25	BLZ. 69
200 S	BLZ. 68	322 SH10	BLZ. 50	506 TP	BLZ. 35	519/613AEA	BLZ. 44	612 3/4" EB	BLZ. 61	995 CA	BLZ. 68
207 D	BLZ. 66	324 SH8	BLZ. 49	506 TR	BLZ. 35	519/613BEA	BLZ. 44	640 A	BLZ. 39	995 LA	BLZ. 68
207 E	BLZ. 66	324 SH12	BLZ. 49	515 J6SM	BLZ. 93	519/613CEA	BLZ. 44	641 T	BLZ. 39	1000	
210 C	BLZ. 68	324 STX/S7	BLZ. 49	515 J6SV	BLZ. 93	519/960	BLZ. 44	646/5LV	BLZ. 39	1613 AGM12-24	BLZ. 76
211 A	BLZ. 68	324 XP/B16	BLZ. 48	516 AT1	BLZ. 38	519/990A1	BLZ. 44	660 X/B9	BLZ. 10	1613 RA12	BLZ. 76
234 1/2"MX/SE8	BLZ. 9	333 K/SB10	BLZ. 48	516 AT2	BLZ. 38	519 M 091A	BLZ. 45	660 X/S11	BLZ. 12	1785 B	BLZ. 77
234 1/2"X/SE8	BLZ. 9	333 K/SH8	BLZ. 48	516 SA/BC1A	BLZ. 31	519 M 127N	BLZ. 45	660 XSTX/S11	BLZ. 12	1881 S22	BLZ. 81
235 1/2" MB/C10	BLZ. 90	367 A SE6	BLZ. 70	516 SA/BC1L	BLZ. 31	519 M 150AX	BLZ. 45	660 XTE/S28	BLZ. 12	1950 C	BLZ. 78
235 1/2" M/C16	BLZ. 89	367 SE6	BLZ. 71	516 SA/BC2A	BLZ. 31	519 M 234X	BLZ. 16	692 J32	BLZ. 98	2000	
235 1/2" XL/C5	BLZ. 15	374 G	BLZ. 70	516 SA/BC2L	BLZ. 31	519 M 235XL	BLZ. 16	692 J49	BLZ. 98	2000 A	BLZ. 78
235 1/2" XL/SE12	BLZ. 8	374 N	BLZ. 70	516 SA/BCA	BLZ. 31	519 M 252	BLZ. 45	692 J100	BLZ. 98	2550 A	BLZ. 78
235 1/2" X/SE12	BLZ. 8	376	BLZ. 71	516 SA/BCL	BLZ. 31	519 M 276	BLZ. 45	800		2550 B	BLZ. 78
235 1/4" X/SE10	BLZ. 8	382	BLZ. 71	516 SA/CA	BLZ. 30	519 M 280HG	BLZ. 45	810 J	BLZ. 98	2847/3	BLZ. 76
235 3/4" M/C8	BLZ. 89	391	BLZ. 82	516 SA/CL	BLZ. 30	519 M 280HGTS	BLZ. 45	810 N	BLZ. 64	2847 A	BLZ. 77
236 KE	BLZ. 90	400		516 SA/PRA	BLZ. 30	519 M 280HX	BLZ. 16	810 SA	BLZ. 62	3000	
236 KE/C22	BLZ. 90	400 P	BLZ. 82	516 SA/PRL	BLZ. 30	519 M 280HXTX	BLZ. 16	811 LB	BLZ. 63	3000 PG	BLZ. 91
237 1/4" SK	BLZ. 60	421 M	BLZ. 77	516 SA/STAP	BLZ. 29	519 M 280T	BLZ. 45	811 LBE	BLZ. 63	3787 A	BLZ. 91
246 RM/S2	BLZ. 61	421 P	BLZ. 77			519 M 283	BLZ. 45	811 NE	BLZ. 64		

ONTDEK DE NIEUWIGHEDEN VAN 2026



New

XGRIP **BLZ. 6**



ICONIC PRODUCT

BLZ. 46



New

JUST **BLZ. 92**



New

Gereedschapswagens
BLZ. 18



New

Inrichting van de werkplaats
BLZ. 28



New

Werkbanken
BLZ. 32



New

Andere rolsystemen
BLZ. 36



Draagbare opbergssystemen
BLZ. 38



Assortimenten
BLZ. 42



New

Onderhoudskoffers
BLZ. 41



Schroevendraaiers
BLZ. 48



6-kant sleutels en bitjes
BLZ. 50



Sleutels
BLZ. 52



New

Tangen en kniptangen
BLZ. 54



Ratels en doppen
BLZ. 60



New

Gecontroleerd aandraaien
BLZ. 62



Verlichting
BLZ. 65



Elektrotechniek
BLZ. 66



New

Klinknageltangen
BLZ. 68



New

Trekkers
BLZ. 72



Automotive
BLZ. 76



Luchtgereedschappen en accessoires
BLZ. 84



New

Comfort en bescherming
BLZ. 91

ALLE VOORDELEN VAN DE X-Grip-TECHNOLOGIE



BESCHADIGDE SCHROEVEN

X-Grip stelt u in staat om effectief te werken aan zowel nieuwe als zwaar beschadigde schroeven: het gereedschap verliest zijn grip op de schroef niet, waardoor u door kunt gaan met uw werk.



KOPPELING OVERBRENGING

De grip die het X-Grip-profiel uitoefent op de kop van een nieuwe schroef, maakt de overdracht van een hoger aandraaimoment mogelijk in vergelijking met standaardprofielen. Dit is een echt voordeel bij het losmaken van een nieuwe schroef die met een hoog koppel is vastgedraaid, waardoor het moeilijk los te maken is.



VOORKOMT BESCHADIGING

X-Grip-profielen zijn ontworpen om schade aan de profielen van nieuwe schroeven te voorkomen. Door X-Grip-gereedschap te gebruiken, zullen nieuwe schroeven een langere levensduur hebben.

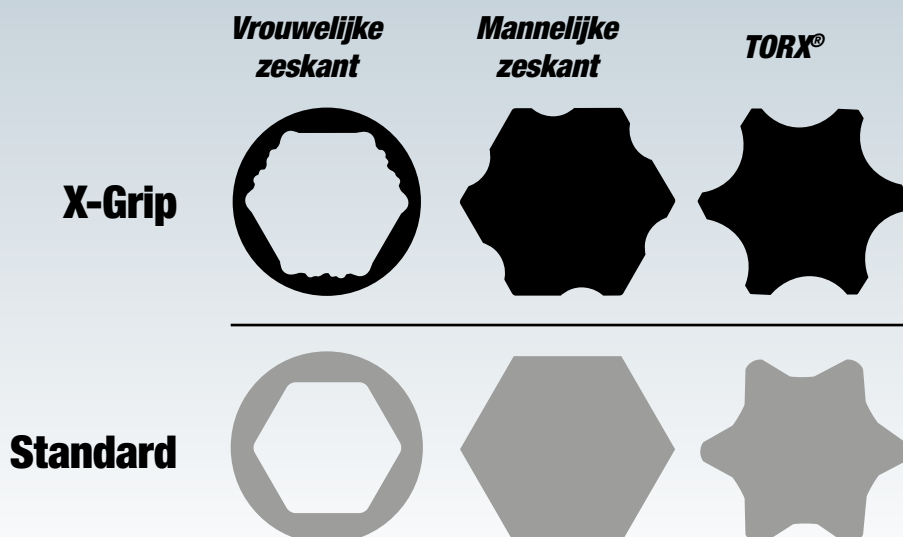



YouTube

STEEKRINGSLEUTEL 285 X

GEBOGEN STEEKZIJD

15° gebogen ten opzichte van de sleutelas.

DUBBELE T-SECTIE

Uitstekende buigweerstand.

SPECIALE RINGVORM

Voor werkzaamheden aan moeilijk bereikbare moeren.

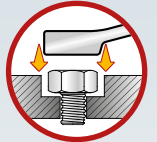

+30% LANGER DAN EEN STANDAARD STEEKRINGSLEUTEL 285

Hiermee kan een 30% hoger koppel worden toegepast dan met een standaard sleutel.



SPECIAAL X-Grip PROFIEL

Effectief zelfs op zwaar beschadigde schroeven. Bij nieuwe schroeven geeft het meer koppel door en behoudt het de levensduur van het schroefprofiel.



8
STUKS

8÷19 mm



285 X/B8
U02850950

8-delige steekringsleutelset met speciale profielen

- 285 X/8-10-11-12-13-14-17-19 mm.
- Geleverd in een stevige stoffen oprolzak

12
STUKS

8÷19 mm



285 X/B12
U02850951

12-delige steekringsleutelset met speciale profielen

- 285 X/8-9-10-11-12-13-14-15-16-17-18-19 mm.
- Geleverd in een stevige stoffen oprolzak

8
STUKS

8÷19 mm



New

285 X/DS8
U02850954

- 8-delige steekringsleutelset met speciale profielen
- 285 X/8-10-13-14-15-16-17-19 mm.
- Geleverd met kunststof houder

14
STUKS

6÷19 mm



New

285 X/DS14
U02850955

- 14-delige steekringsleutelset met speciale profielen
- 285 X/6-7-8-9-10-11-12-13-14-15-16-17-18-19 mm.
- Geleverd met kunststof houder

235 X EN 235 XL-AANSLUITINGEN



YouTube

SPECIAAL CHROOM-VANADIUMSTAAL
Verchromde afwerking

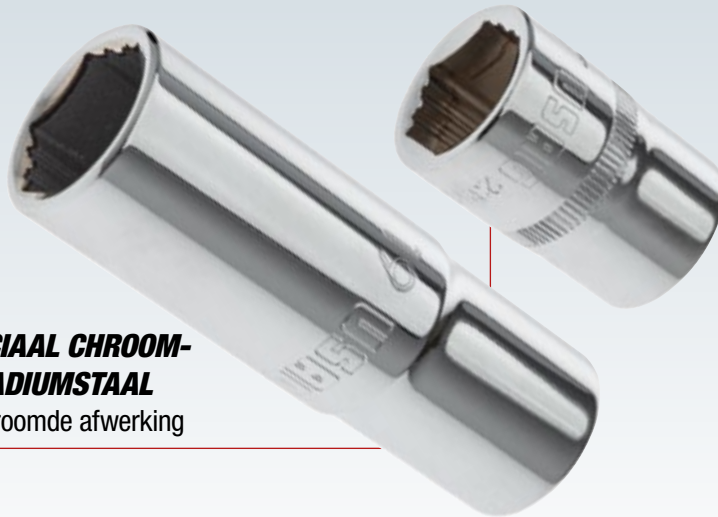

SPECIAAL X-Grip PROFIEL
Effectief zelfs op zwaar beschadigde schroeven. Bij nieuwe schroeven geeft het meer koppel door en behoudt het de levensduur van het schroefprofiel.

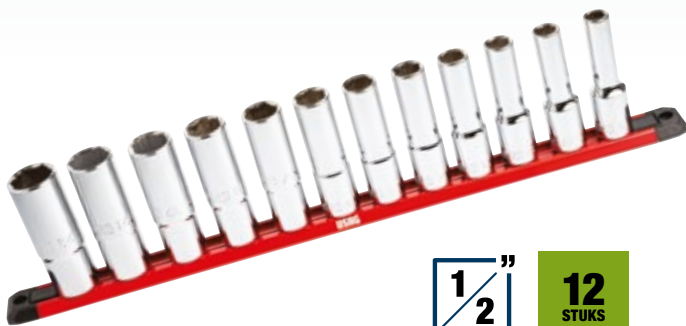
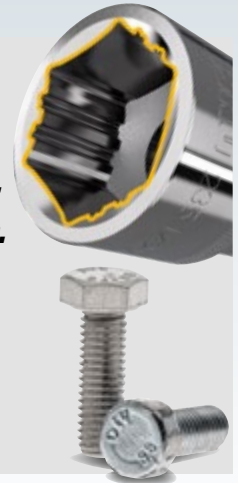

1/2" **12**
STUKS

235 1/2" XL/SE12
U02354101

Set van 12 inbusdoppen met speciaal profiel

10-11-12-13-14-
15-16-17-18-19-
21-22 mm

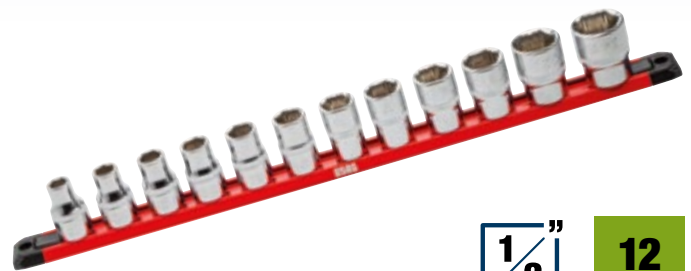

1/2" **12**
STUKS

235 1/2" X/SE12
U02350501

Set van 12 inbusdoppen met speciaal profiel

10-11-12-13-14-
15-16-17-18-19-
22-24 mm



1/4" **10**
STUKS

235 1/4" X/SE10
U02350500

Set van 10 inbusdoppen met speciaal profiel

5,5-6-7-8-9-10-
11-12-13-14 mm

MAGNETISCHE VERGRENDSELBARE DOPHOUDER 559 A

- Magnetische basis beschermd door rubberen laag: geen beschadiging van het oppervlak
- 360° verstelbare clips, om snel de maat van de dop te bepalen



234 X AND 234 MX-AANSLUITINGEN VOOR SCHROEVEN MET VERZONKEN ZESKANTEN

**SPECIAAL CHROOM-
VANADIUMSTAAL**
Verchromde afwerking

**SPECIAAL CHROOM-
VANADIUMSTAAL**
Verchromde afwerking

**SPECIAAL
X-Grip PROFIEL**

*Effectief zelfs op zwaar
beschadigde schroeven.
Bij nieuwe schroeven
geeft het meer koppel
door en behoudt het
de levensduur van het
schroefprofiel.*

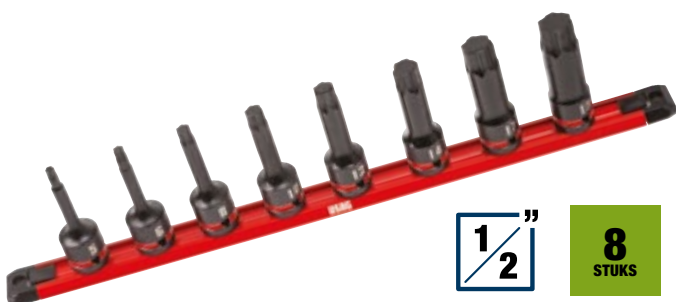

1/2"

8
STUKS



234 1/2"MX/SE8
U02340850

Set van 8 slagschroefbits met
speciaal X-Grip hex-profiel voor
zeskantschroeven

5-6-8-10-12-
14-17-19 mm



1/2"

8
STUKS



234 1/2"X/SE8
U02342150

Set van 8 slagschroefbits met
speciaal X-Grip hex-profiel voor
zeskantschroeven

5-6-8-10-12-
14-17-19 mm

**DE EFFECTIVITEIT
VAN X-Grip.
DE KRACHT VAN
IMPACTEN.**



**DOPPEN VOOR RATEL MET
GEÏNTEGREERDE BIT**



SPECIAAL X-Grip PROFIEL

Effectief zelfs op zwaar beschadigde schroeven. Bij nieuwe schroeven geeft het meer koppel door en behoudt het de levensduur van het schroefprofiel.



6
STUKS



YouTube

2,5-3-4-5-
6-8 mm

280 HX/SE6

U02802460

Set van 6 haakse inbusleutels met speciale profielen en handgreep van twee materialen

- 280 HX/2,5-3-4-5-6-8 mm.
- Ergonomische handgreep van twee materialen met antislip laag
- Ontwerp bestudeerd voor een veilige grip tijdens werkzaamheden
- Sterk gelegeerd speciaal staal
- Zinkgefosfateerd voor hoge corrosiebestendigheid



9
STUKS



YouTube

1,5-2-2,5-3-4-5-
6-8-10 mm

280 X/S9

U02800485

Set van 9 haakse inbusleutels met speciale profielen

- 280 X/1,5-2-2,5-3-4-5-6-8-10 mm.
- Hiermee kunt u zelfs onder een hoek van 25° aan beschadigde schroeven werken
- Sterk gelegeerd speciaal staal
- Zinkgefosfateerd voor hoge corrosiebestendigheid
- Geleverd met kunststof houder



9
STUKS



YouTube

2-2,5-3-4-5-
6-7-8 mm

1/4"

Bithouderdopsleutel

660 X/B9

U06600100



Set bits met speciaal profiel

- Speciaal X-Grip-inbusprofiel: perfecte grip op nieuwe of beschadigde verzonken inbusbouten, tot 92%
- Speciaal staal met fosfaatafwerking
- Inclusief 1/4-1/4"-bithouder
- Geleverd in een compact stoffen zakje

BESCHRIJVING	ITEM/MAAT	ST.
Schroefbit voor binnenzeskschroeven -1/4"	660 X 2-2,5-3-4-5-6-7-8	8
Bithouderdopsleutels	684 1/4	1



SPECIAL X-Grip PROFILE
Effective even on heavily damaged screws. On new screws, it transmits greater torque and preserves the screw profile's lifespan.



New

280 HXTX/SE8
U02802451

Set van 8 stift sleutels met speciaal TORX® X-Grip profiel en bi-materiaal handvat

- Ergonomisch bi-materiaal handvat met antislip coating
- Ontwerp ontworpen voor een veilige grip tijdens gebruik
- Hooggelegeerd speciaal staal
- Zink-fosfaat afwerking voor hoge corrosiebestendigheid

8
STUKS



**T8-T10-T15-T20-
T25-T27-T30-T40**



New

280 HXTX/SE6
U02802450

Set van 6 stift sleutels met speciaal TORX® X-Grip profiel en bi-materiaal handvat

- Ergonomisch bi-materiaal handvat met antislip coating
- Ontwerp ontworpen voor een veilige grip tijdens gebruik
- Hooggelegeerd speciaal staal
- Zink-fosfaat afwerking voor hoge corrosiebestendigheid

6
STUKS



T8-T10-T15-T20-T25-T30

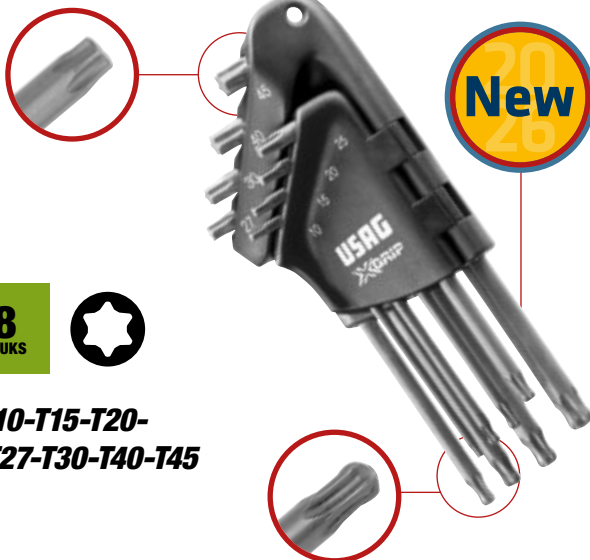

New

280 XTX/S8
U02800080

Set van 8 TORX®-sleutels met speciale X-Grip-profielen

- Hooggelegeerd speciaal staal
- Zinkfosfaatafwerking voor hoge corrosiebestendigheid
- Kunststof houder

8
STUKS



**T10-T15-T20-
T25-T27-T30-T40-T45**



28
STUKS

New

Bithouder 

1 1/4"

660 XTE/S28

U06600113

Set bits met zeshoekige en speciale X-Grip TORX®-profielen

- Speciaal staal met fosfaatafwerking
- Geleverd met kunststof houder

 **1,5-2-2,5-3-4-5-5,5-6-7-8-9-10 mm**

 **5-6 mm**

 **T6-T7-T8-T9-T10-T15-T20-T25-T27-T30-T40-T45-T47-T50**



11
STUKS

New

Bithouder 

1 1/4"

660 X/S11

U06600111

Set bits met speciale X-Grip hexagonaal Profiel

- Speciaal staal met fosfaatafwerking
- Geleverd met kunststof houder

 **2-2,5-3-4-5-6-7-8-9-10 mm**



11
STUKS

New

Bithouder 

1 1/4"

660 XSTX/S11

U06600112

Set TORX-bits® met een speciaal X-Grip-profiel

- Speciaal staal met fosfaatafwerking
- Geleverd met kunststof houder

 **T6-T8-T10-T15-T20-T25-T27-T30-T40-T50**



GEMAKKELIJK UITNEEMBAAR SYSTEEM

De bithouders vallen op door hun geavanceerde extractiesysteem, waarmee je bits en bithouders snel en veilig met één hand kunt verwijderen.

COMBINATIETANG 151 X

SPECIALE BEK VOOR BESCHADIGDE SCHROEVEN EN DRAAD.

**INDUCTIEGEHARDDE
SNIJKANTEN**

COMPACTE KOP
Voor uitstekende toegankelijkheid.

**ERGONOMISCHE BIMATERIAAL
HANDGRIEP**



BEKKEN MET SPECIAAL INTERN PROFIEL

*Bieden een frontale grip op
diameters tot 15 mm.
Effectief zelfs met weinig
resterend materiaal om te grijpen.*



151 X
U01510160

Combinatietang met speciale X-Grip bekken

- Bekken met speciaal binnenprofiel voor frontale grip op schroeven of draadeinden tot een diameter van 15 mm
- Ook ideaal voor frontale grip op kleine zeshoeken
- Effectief ook op vlak materiaal, dankzij de 4 frontale contactpunten
- Zijgroef met kartels voor het grijpen van rond of zeshoekig materiaal
- Snijkanten verder inductiegehard
- Compacte kop voor uitstekende toegankelijkheid
- Mogelijkheid om zacht, middelhard en hard metaal draad te knippen
- Open scharnier met gesmeed gewricht
- Ergonomische bi-materiaal handgrepen
- Zwarte afwerking met gefreesde oppervlakken

**UNIVERSELE
MULTIGRIPBEKKEN MET
GEÏNTEGREERDE SNIJDER**

ASSORTIMENT X-Grip SETS IN KOFFERTJE.

Bevat hex bits, Torx bits en X-Grip doppen.

SPECIAAL X-Grip PROFIEL

Effectief zelfs op zwaar beschadigde schroeven.

Bij nieuwe schroeven geeft het meer koppel door en behoudt het de levensduur van het schroefprofiel.

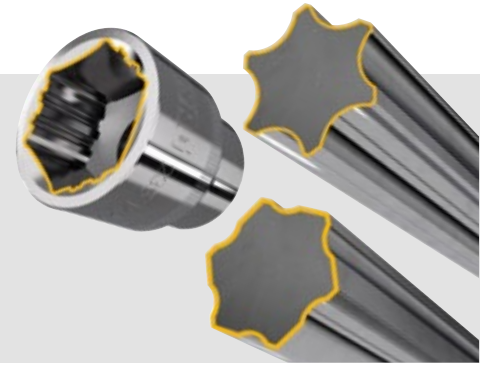

Bouhouder



23
STUKS

1/4"

1/4"



YouTube

609 1/4" SKX
U06090004

134 g | 120 mm | 30 | 60

Assortiment met speciale inbusdoppen en bits

- Compacte doos van twee materialen met zachte bekleding
- Metalen sluitclip
- Dopmaat ingegraveerd aan binnenzijde

BESCHRIJVING	ITEM/MAAT	ST.
Omkeerbare ratel	237 1/4" SK	2
Verlengstuk	235 1/4" X 6-8-10-12-13	5
Schroefbit voor gleufschroeven -1/4"	660 0,5x4	1
Schroefbit voor PHILLIPS®-kruiskopschroeven -1/4"	660 PH 2	1
Schroefbit voor POZIDRIV® - SUPADRIV® kruiskopschroeven -1/4"	660 PZ 2	1
Bit dopseutelhoushouder -1/4"	660 Q 1/4"	1
Schroefbit voor TORX® Tamper Resistant-schroeven -1/4"	660 XSTX T20-T25-T30-T40	4
Schroefbit voor binnenzeskantschroeven -1/4"	660 X 2-2,5-3-4-5-6-7-8	8

609 1/4" EAX
U06090003

900 g | 155 mm | 50 | 95

Assortiment in bi-materiaal koffer met hexagonale X-Grip doppen en bits (38 stuks)

- Compacte bi-materiaal koffer met soft-touch coating
- Metalen sluitclip
- Interne markering van de maten van de meegeleverde doppen

BESCHRIJVING	ITEM/MAAT	ST.
Zeskantdoppen met speciaal X-Grip profiel	235 1/4" X 5,5-6-7-8-9-10-11-12-13-14 mm	10
Verlengstukken	236 1/4" 50-100	2
Omkeerbare ratel met verzegeld mechanisme	237 A 1/4"	1
Universeel gewricht	241 1/4"	1
Draaigreep met handvat	243 1/4"	1
Bits voor sleufkopschroeven	660 0,6x4,5-1x5,5-1,2x6,5	3
Bits voor PH	660 PH 1-2-3	3
Bits voor PZ	660 PZ 1-2-3	3
Bits met speciaal X-Grip profiel	660 X 2-3-4-5-6	5
Speciaal TORX® Tamper Resistant profiel	660 XSTX T10-T15-T20-T25-T27-T30-T40	7
Bit-houder doppen	660 Q 1/4"	1
Dophouder bit	684 1/4"-1/4"	1



38
STUKS

1/4"

1/4"

8-10-11-12-13-14-15-16-17-18-
19-21-22-24-27-30-32 mm



STALEN HANDVAT

Het verlengstuk wat in de set is inbegrepen, wordt het draaghandvat.

1 1/2"

21
STUKS



Systeem dat u in staat stelt altijd de inhoud van de set bij te houden.



Interne markering van de meegeleverde doppen.

609 1/2" EAX
U06090027

3,7 kg | 55 mm | 180 mm

Assortiment in bi-materiaal koffer met hexagonale X-Grip doppen

- Bi-materiaal koffer met soft-touch coating
- Metalen sluitclip
- Interne markering van de maten van de meegeleverde doppen wordt het draaghandvat
- Modulariteit: de koffer heeft de afmetingen van een gereedschapsmodule en kan worden ondergebracht in de H60 mm lades van trolleys

BESCHRIJVING	ITEM/MAAT	ST.
Zeskantdoppen met speciaal profiel	235 1/2" X 8-10-11-12-13-14-15-16-17-18-19-21-22-24-27-30-32 mm	17
Verlengstukken	236 1/2" 125-200	2
Omkeerbare ratel gecertificeerd IP51	237 A 1/2"	1
Universeel gewricht	241 1/2"	1

1 1/2"

5
STUKS

235 1/2" XL/C5
U02353900

1 kg | 44 mm | 115 mm

Assortiment in bi-materiaal koffer met lange doppen met speciale X-Grip zeskantopening

- Compacte bi-materiaal koffer met soft-touch coating
- Metalen sluitclip
- Interne markering van de maten van de meegeleverde doppen



15-17-19-21-22 mm



X-Grip-MODULES VOOR UW VERRIJDABARE GEREEDSCHAPSKAST!



519 M 613CEAX
U05191068

22
STUKS

235 1/2" X 8-10-11-12-13-14-15-16-17-18-19-21-22-24-27-30-32 mm · 236 1/2" 125-250 mm · 237 A 1/2" · 240 1/2" N · 241 1/2".

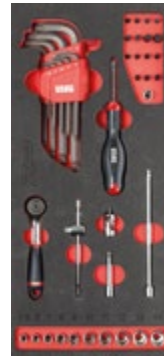

519 M 613AEAX
U05191069

41
STUKS

235 1/4" X 5,5-6-7-8-9-10-11-12-13-14 mm · 236 1/4" 50-100 mm · 237 A 1/4" · 240 1/2" N · 241 1/4" · 243 1/4" · 280 X/S9" · 660 X 2-2,5-3-4-5-6-7-8 mm · 660 XSTX T10-T15-T20-T25-T27-T30-T40 · 684 1/4".

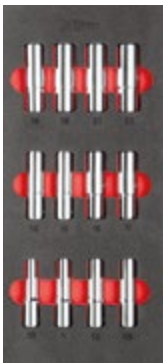

519 M 235XL
U05191067

12
STUKS

235 1/2" XL 10-11-12-13-14-15-16-17-18-19-21-22 mm.



519 M 234X
U05191017

16
STUKS

234 1/2" X 5-6-8-10-12-14-17-19 mm · 234 1/2" MX 5-6-8-10-12-14-17-19 mm.



519 M 285X
U05191066

12
STUKS

285 X 8-9-10-11-12-13-14-15-16-17-18-19 mm.



519 M 280HX
U05191064

6
STUKS

280 HX 2,5-3-4-5-6-8 mm.



519 M 280HXTX
U05191066

6
STUKS

280 HXTX T8-T10-T15-T20-T25-T30.

**Wilt u meer modules aan uw assortiment toevoegen?
Ga naar pagina 42**

ASSORTIMENT VOOR ONDERHOUD



X-Grip Modules



519 M 280HXTX 519 M 280HX 519 M 234X



519 M 613AEAX 519 M 613CEAX 519 M 235 XL



519 M 127N 519 M 150AX 519 M 285X



519 M 990A5MD 519 M 382F 519 M 324H

516 ST6MXG

U05160639

RAL 3020

START rolkast met X-Grip ONDERHOUDSASSORTIMENT – 4 lades

144 STUKS



6 LADEN

3 MODULES

BESCHRIJVING

BESCHRIJVING	ITEM	ST.
Interne en externe circliptang, 19÷60 mm	519 M 127N	4
Universele tang, verstelbare tang, diagonale kniptang, lang-neus tang en vergrendeltang	519 M 150AX	5
X-Grip inbusdoppen en slagdoppen (5-6-8-10-12-14-17-19 mm)	519 M 234X	16
X-Grip lange zeskantdoppen 1/2" (10-11-12-13-14-15-16-17-18-19-21-22 mm)	519 M 235XL	12
X-Grip inbussleutels met handvat (2,5-3-4-5-6-8 mm)	519 M 280HX	6
X-Grip TORX® sleuteltangen met handvat (T8-T10-T15-T20-T25-T30)	519 M 280HXTX	6
X-Grip combinatiesleutels (8-9-10-11-12-13-14-15-16-17-18-19 mm)	519 M 285X	12
Schroevendraaiers voor gesleufde en kruisschroeven®	519 M 324H	8
Mechaniekhamer, hamer, pinpunch, beitels en middenpons	519 M 382F	7
X-Grip inbusdoppen, 1/2" ratel (237 A), en accessoires	519 M 613AEAX	41
X-Grip inbusdoppen, 1/4" ratel (237 A), accessoires, X-Grip bits en X-Grip inbussleutels	519 M 613CEAX	22
Platte, halfronde, ronde, vierkante en driehoekige vijlen	519 M 990A5MD	5

516 ST6NMXXG

U05161639

RAL 9005

START rolkast met X-Grip ONDERHOUDSASSORTIMENT – 4 lades

495 MXG

U04950639

X-Grip ONDERHOUD assortiment – 4 lades



144 STUKS



X-Grip Modules



519 M 280HXTX 519 M 280HX 519 M 234X



519 M 613AEAX 519 M 613CEAX 519 M 235 XL



519 M 127N 519 M 150AX 519 M 285X



519 M 990A5MD 519 M 382F 519 M 324H



519 RACING GEREEDSCHAPSWAGEN UW PREMIUM EN PROFESSIONELE WERKPLAATS.



**TWEE WIELEN
MET REM**

Een nieuw breder werkblad
met dubbele handgreep

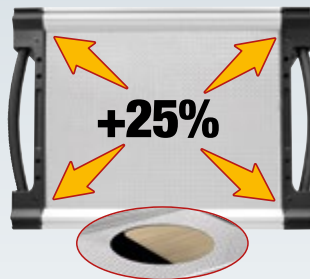

Dubbele laag
Boven: 2 mm aluminiumplaat.
Onder: houten stuk van 15 mm.



Rubberen bumpers
op frame en laden



Nieuwe aluminium ergonomische
handgrepen met selectief opensysteem



Bespaar tijd

Alle USAG gereedschapswagens zijn onmiddellijk
klaar voor gebruik, omdat ze worden geleverd
met de wielen al aan de wagen gemonteerd



900 kg

8
LADEN

3
MODULES



900 kg

7
LADEN

3
MODULES



900 kg

6
LADEN

3
MODULES



519 RS6/3V
U05190506

RAL 3020

RACING gereedschapswagen (leeg)

519 RS8/3V
U05190508

RAL 3020

RACING gereedschapswagen (leeg)

- Binnenafmetingen:
 - 6 laden 570x420x60 mm.
 - 2 laden 570x420x130 mm.

519 RS7/3V
U05190507

RAL 3020

RACING gereedschapswagen (leeg)

- Binnenafmetingen:
 - 5 laden 570x420x60 mm.
 - 1 lade 570x420x130 mm.
 - 1 lade 570x420x200 mm.

519 RS6/3NV
U05190516

RAL 9005

RACING gereedschapswagen (leeg)

- Binnenafmetingen:
 - 4 laden 570x420x60 mm.
 - 1 lade 570x420x130 mm.
 - 1 lade 570x420x270 mm.

1000 kg



6

LADEN

4

MODULES



519 RS6/4V

U05190546

RAL
3020

RACING gereedschapswagen (leeg)

519 RS6/4NV

U05190566

RAL
9005

RACING gereedschapswagen (leeg)

Binnenafmetingen:

- 4 laden 760x420x60 mm.
- 1 lade 760x420x130 mm.
- 1 lade 760x420x270 mm.

1100 kg



7

LADEN

5

MODULES



519 RS7/5V

U05190556

RAL
3020

RACING gereedschapswagen (leeg)

Binnenafmetingen:

- 5 laden 950x420x60 mm.
- 1 lade 950x420x130 mm.
- 1 lade 950x420x200 mm.

1100 kg



7

LADEN

3

MODULES



519 RB07/3V

U05190097

RAL
3020

START gereedschapswagen met zijdeur (leeg)

• Binnenafmetingen:

- 5 laden 570x420x60 mm.
- 1 lade 570x420x130 mm.
- 1 lade 570x420x200 mm.
- Zijcompartiment: 380x400x720 mm.





KUNT U UW IDEALE Ga naar



6
LADEN

3
MODULES



6
LADEN

3
MODULES

156
STUKS

519 RS6/3MM
U05190628

RAL
3020

519 RS6/3NMM
U05191628

RAL
9005

RACING gereedschapswagen met assortiment voor ONDERHOUD 495 MB - 4 laden

155
STUKS

519 RS6/3MA
U05190627

RAL
3020

519 RS6/3NMA
U05191627

RAL
9005

RACING gereedschapswagen met AUTOMOTIVE assortiment 495 MAA - 3 laden

ASSORTIMENT VOOR ONDERHOUD



519 M 613AEA 519 M 613CEA 519 M 285A1



519 M 127C 519 M 150AX 519 MSK6



519 M 324H 519 M 324STX 519 MSK6+
692 J32



519 M 990A5B 519 M 382 519 MSK6

ASSORTIMENT VOOR AUTOMOTIVE



519 M 285A1 519 M 324H 519 M 324STX



519 M 613AEA 519 M 612CLA



519 M 276C



T-SLEUTELS MET GEWICHT
8-10-13-17 mm

BESCHRIJVING

BESCHRIJVING	ITEM	ST.
6-Kant doppen, ratel (237 A 1/4"), accessoires 1/4" en bits	519 M 613AEA	46
6-Kant doppen, ratel (237 A 1/2") en accessoires 1/2"	519 M 613CEA	23
Ringsteeksleutels (6-7-8-9-10-11-12-13-14-15-16-17-18-19-21-22-24 mm)	519 M 285A1	17
Binnenborgveertang en Buitenborgveertang 15÷25 en 19÷60	519 M 127C	6
Combinatietangen, waterpomptangen, zijknijptangen, extra lange telefoontangen, griptangen	519 M 150AX	5
Schroevendraaiers voor gleuf- en PHILLIPS® schroeven	519 M 324H	7
Schroevendraaiers voor TORX® Tamper Resistant schroeven (T10-T15-T20-T25-T30-T40)	519 M 324STX	8
Blokvijl, Halfronde vijl, Ronde vijl, Vierkante vijl, Driekantige vijl	519 M 990A5B	5
Bankhamer met steel van grafiet, dop, pendrijvers, beitel en centerpunt	519 M 382F	7
Assortiment met schroefbits en omkeerbare ratel	692 J32	32

BESCHRIJVING

BESCHRIJVING	ITEM	ST.
6-Kant doppen, ratel (237 A 1/4"), accessoires 1/4" en bits	519 M 613AEA	46
12-Kant doppen, ratel (237 A 1/2") en accessoires 1/2"	519 M 612CLA	35
Ringsteeksleutels (6-7-8-9-10-11-12-13-14-15-16-17-18-19-21-22-24 mm)	519 M 285A1	17
Schroevendraaiers voor gleuf- en PHILLIPS® schroeven	519 M 324H	7
Schroevendraaiers voor TORX® Tamper Resistant schroeven (T10-T15-T20-T25-T30-T40)	519 M 324STX	8
Seegerringtangen, combinatietang, lange telefoontang, T-sleutels met cardangewicht, (8-10-13-17 mm), assortiment met bits en ratel	519 M 276C	42

ASSORTIMENT NIET VINDEN?
Kitplanner-gb.usag.it en creëer er één!



6
LADEN

4
MODULES



6
LADEN

4
MODULES

301
STUKS

519 RS6/4MM
U05190632

RAL
3020

RACING gereedschapswagen met assortiment
voor ONDERHOUD 495 MC - 4 laden



301
STUKS

519 RS6/4NMM
U05191632

RAL
9005

RACING gereedschapswagen met assortiment
voor ONDERHOUD 495 MC - 4 laden



ASSORTIMENT VOOR ONDERHOUD



BESCHRIJVING	ITEM	ST.
6-Kant doppen, ratel (237 A 1/4"), accessoires 1/4" en bits	519 M 613AEA	46
6-Kant doppen, ratel (237 A 3/8") en accessoires 3/8"	519 M 613BEA	20
12-Kant doppen, ratel (237 A 1/2") en accessoires 1/2"	519 M 612CLA	35
Omkeerbare steekringsleutels met ratel 8-9-10-11-12-13-14-15-16-17-18-19 mm	519 M 285 KA	12
Ringsteekleutels (6-7-8-9-10-11-12-13-14-15-16-17-18-19-21-22-24 mm)	519 M 285A1	17
Steekringsleutels 27-29-30-32-34 mm	519 M 285A2	5
Verstelbare schroefleutels, griptangen schaar	519 M 294B	4
Schroevendraaiers voor gleuf- en PHILLIPS® schroeven	519 M 324H	7

BESCHRIJVING	ITEM	ST.
Schroevendraaiers voor TORX® Tamper Resistant schroeven (T10-T15-T20-T25-T30-T40)	519 M 324STX	8
Haakse 6-kant stiftleutels met bimateriaal handgreep (3-4-5-6-7-8-10 mm)	519 M 280HG	7
Set TORX® sleutels voor schroeven en assortiment bits met speciale vormen	519 M 280N1	117
Binnenborgveertang en Buitenborgveertang 15÷25 en 19÷60	519 M 127C	6
Combinatietangen, waterpomptangen, zijknijptangen, extra lange telefoontangen, griptangen	519 M 150AX	5
Blokvijl, Halfronde vijl, Ronde vijl, Vierkante vijl, Driekantige vijl	519 M 990A5B	5
Bankhamer met steel van grafiet, dop, pendrijvers, beitel en centerpunt	519 M 382F	7

Wilt u alleen het assortiment? Ga naar pagina 40



516 START GEREEDSCHAPSWAGEN MEER SCHOKBESTENDIG EN BETROUWBAAR.



Nieuw werkblad 460 x 560 mm
met zijkanen van 15 mm



Schokbestendig 35 mm geleiders met
laadvermogen tot en met 40 kg



Nieuwe ladehandgrepen in
schokbestendig abs met selectief
opensysteem



Bespaar tijd

Alle USAG gereedschapswagen zijn onmiddellijk
klaar voor gebruik, omdat ze worden geleverd
met de wielen al aan de wagen gemonteerd



800 kg

5
LADEN

3
MODULES



516 ST5V
U05160105

RAL
3020

START gereedschapswagen (leeg)

- Binnenafmetingen:
 - 2 laden 570x420x60 mm.
 - 2 laden 570x420x130 mm.
 - 1 lade 570x420x270 mm.



800 kg

6
LADEN

3
MODULES



516 ST6V
U05160106

RAL
3020

START gereedschapswagen (leeg)

516 ST6NV
U05160116

RAL
9005

START gereedschapswagen (leeg)

- Binnenafmetingen:
 - 3 laden 570x420x60 mm.
 - 2 laden 570x420x130 mm.
 - 1 lade 570x420x200 mm.



800 kg

7
LADEN

3
MODULES



516 ST7V
U05160107

RAL
3020

START gereedschapswagen (leeg)

516 ST7NV
U05160117

RAL
9005

START gereedschapswagen (leeg)

- Binnenafmetingen:
 - 5 laden 570x420x60 mm.
 - 1 lade 570x420x130 mm.
 - 1 lade 570x420x200 mm.



516 ST8V

U05160108

RAL 3020

START gereedschapswagen (leeg)

- Binnenafmetingen:
 - 6 laden 570x420x60 mm.
 - 2 laden 570x420x130 mm.



516 STXL6V

U05160146

RAL 3020

START gereedschapswagen (leeg)

- Binnenafmetingen:
 - 3 laden 760x420x60 mm.
 - 2 laden 760x420x130 mm.
 - 1 lade 760x420x200 mm.



516 STXL6NV

U05160156

RAL 9005

START gereedschapswagen (leeg)

- Binnenafmetingen:
 - 3 laden 760x420x60 mm.
 - 2 laden 760x420x130 mm.
 - 1 lade 760x420x200 mm.



Anti-kantelsysteem



516 STS7V

U05160127

RAL 3020

START gereedschapswagen (leeg)

516 STS7NV

U05160137

RAL 9005

START gereedschapswagen (leeg)

- Binnenafmetingen:
 - 5 laden 570x420x60 mm.
 - 1 lade 570x420x130 mm.
 - 1 lade 570x420x200 mm.



516 STB06V

U05160097

RAL 3020

START rolkast met verticale lade (leeg)

- Binnenafmetingen:
 - 3 laden 570x420x60 mm.
 - 2 laden 570x420x130 mm.
 - 1 lade 570x420x270 mm.



VERTICALE LADE
aan de rechterkant met 3 planken en onafhankelijke vergrendeling

KUNT U UW IDEALE Ga naar



6
LADEN

3
MODULES



6
LADEN

3
MODULES

157
STUKS

516 ST6PM
U05160630

RAL
3020



516 ST6NPM
U05161630

RAL
9005

**START gereedschapswagens met
assortiment MAINTENANCE 495 PM - 4 laden**

142
STUKS

516 ST6PA
U05160629

RAL
3020



516 ST6NPA
U05161629

RAL
9005

**START gereedschapswagen met AUTOMOTIVE
assortiment 495 PA - 2 laden**

ASSORTIMENT VOOR ONDERHOUD



519/613AEA 519/613CEA 519 SK692V 519/285A1 519/150AX 519 SK692V



519/324H 519/324TX 519 SK692V + 692 J32 519 SK692V 519/990A1 519/382F

ASSORTIMENT VOOR AUTOMOTIVE

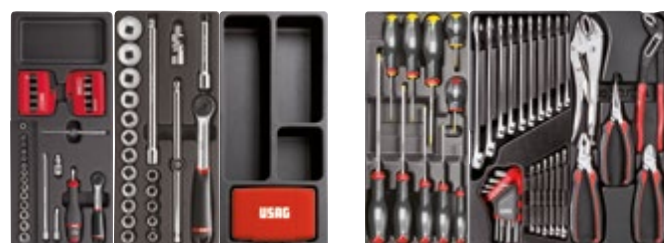

519/613AEA 519/613CEA 519 SK692V + 692 J32 519/324H 519/285A1 519/150AX

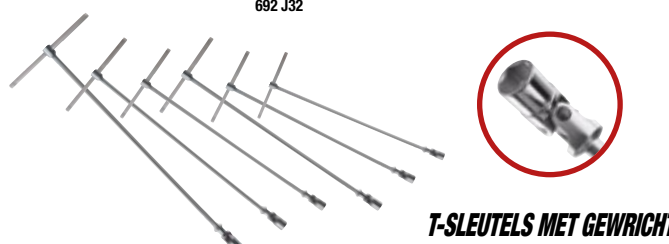

T-SLEUTELS MET GEWICHT
7-8-10-12-13-17 mm

BESCHRIJVING	ITEM	ST.
6-Kant doppen, ratel (237 A 1/4"), accessoires 1/4" en bits	519/613AEA	42
6-Kant doppen, ratel (237 A 1/2") en accessoires 1/2"	519/613CEA	22
Ringsteeksleutels (6÷24 mm) hoekinbussleutels (1,5-2-2,5-3-4-5-6-8-10 mm)	519/285A1	25
Combinatietangen, waterpomptangen, zijknijptangen, extra lange telefoontangen, griptangen	519/150AX	5
Schroevendraaiers voor gleuf- en PHILLIPS® schroeven	519/324H	10
Schroevendraaiers voor TORX®-schroeven	519/324TX	9
Blokvijl, halfronde, ronde een driekantige vijl	519/990A1	4
Hamer, kunststofhamer, koudbeitel, pendrijver, centerpunt	519/382F	8
Assortiment met schroefbits en omkeerbare ratel	692 J32	32

BESCHRIJVING	ITEM	ST.
6-Kant doppen, ratel (237 A 1/4"), accessoires 1/4" en bits	519/613AEA	42
6-Kant doppen, ratel (237 A 1/2") en accessoires 1/2"	519/613CEA	22
Schroevendraaiers voor gleuf- en PHILLIPS® schroeven	519/324H	10
Ringsteeksleutels (6÷24 mm) hoekinbussleutels (1,5-2-2,5-3-4-5-6-8-10 mm)	519/285A1	25
Combinatietangen, waterpomptangen, zijknijptangen, extra lange telefoontangen, griptangen	519/150AX	5
T-sleutels met cardangewricht en 6-kant dop (7-8-10-12-13-17 mm)	276 CE	6
Assortiment met schroefbits en omkeerbare ratel	692 J32	32

Wilt u alleen het assortiment? Ga naar pagina 41

ASSORTIMENT NIET VINDEN? Kitplanner-gb.usag.it en creëer er één!



6
LADEN

3
MODULES



6
LADEN

3
MODULES

156
STUKS

516 ST6MM
U05160628

RAL
3020

516 ST6NMM
U05161628

RAL
9005

START gereedschapswagen met assortiment voor ONDERHOUD 495 MB - 4 laden

155
STUKS

516 ST6MA
U05160627

RAL
3020

516 ST6NMA
U05161627

RAL
9005

START gereedschapswagen met AUTOMOTIVE assortiment 495 MAA - 3 laden

ASSORTIMENT VOOR ONDERHOUD



519 M 613AEA 519 M 613CEA 519 M 285A1



519 M 127C 519 M 150AX 519 MSK6



519 M 324H 519 M 324STX 519 MSK6+
692 J32



519 M 990A5B 519 M 382 519 MSK6

ASSORTIMENT VOOR AUTOMOTIVE

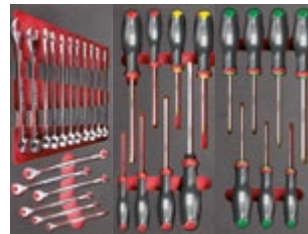

519 M 285A1 519 M 324H 519 M 324STX



519 M 613AEA 519 M 612CLA

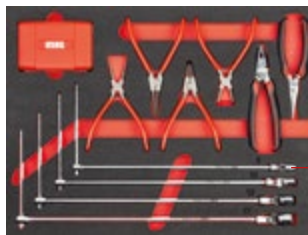

519 M 276C



T-SLEUTELS MET GEWRICHT
8-10-13-17 mm

BESCHRIJVING	ITEM	ST.
6-Kant doppen, ratel (237 A 1/4"), accessoires 1/4" en bits	519 M 613AEA	46
6-Kant doppen, ratel (237 A 1/2") en accessoires 1/2"	519 M 613CEA	23
Ringsteeksleutels (6-7-8-9-10-11-12-13-14-15-16-17-18-19-21-22-24 mm)	519 M 285A1	17
Binnenborgveertang en Buitenborgveertang 15÷25 en 19÷60	519 M 127C	6
Combinatietangen, waterpomptangen, zijkniptangen, extra lange telefoontangen, griptangen	519 M 150AX	5
Schroevendraaiers voor gleuf- en PHILLIPS® schroeven	519 M 324H	7
Schroevendraaiers voor TORX® Tamper Resistant schroeven	519 M 324STX	8
Blokvijl, Halfronde vijl, Ronde vijl, Vierkante vijl, Driekantige vijl	519 M 990A5B	5
Hamer, kunststofhamer, koudbeitel, pendrijver, centerpunt	519 M 382F	7
Assortiment met schroefbits en omkeerbare ratel	692 J32	32

BESCHRIJVING	ITEM	ST.
6-Kant doppen, ratel (237 A 1/4"), accessoires 1/4" en bits	519 M 613AEA	46
12-Kant doppen, ratel (237 A 1/2") en accessoires 1/2"	519 M 612CLA	35
Ringsteeksleutels (6-7-8-9-10-11-12-13-14-15-16-17-18-19-21-22-24 mm)	519 M 285A1	17
Schroevendraaiers voor gleuf- en PHILLIPS® schroeven	519 M 324H	7
Schroevendraaiers voor TORX® Tamper Resistant schroeven	519 M 324STX	8
Seegerringtangen, combinatietang, T-sleutels met zeskantdop (8-10-13-17 mm), bittenset met ratel	519 M 276C	42

Wilt u alleen het assortiment? Ga naar pagina 40



KUNT U UW IDEALE
Ga naar



6
LADEN

4
MODULES



6
LADEN

4
MODULES

301
STUKS

516 STXL6MM
U05160632

RAL
3020

START XL gereedschapswagen met assortiment voor ONDERHOUD 495 MC - 4 laden



301
STUKS

516 STXL6NMM
U05161632

RAL
9005

START XL gereedschapswagen met assortiment voor ONDERHOUD 495 MC - 4 laden



ASSORTIMENT VOOR ONDERHOUD



519 M 612CLA

519 M 613BEA

519 M 613AEA

519 M 285KA

519 M 285A1

519 M 285A2

519 M 294B

519 M 324H

519 M 324STX

519 M 280HG

519 M 280N1

519 M 127C

519 M 150AX

519 M 382F

519 M 990A5MD

BESCHRIJVING

BESCHRIJVING	ITEM	ST.
6-Kant doppen, ratel (237 A 1/4"), accessoires 1/4" en bits	519 M 613AEA	46
6-Kant doppen, ratel (237 A 3/8") en accessoires 3/8"	519 M 613BEA	20
12-Kant doppen, ratel (237 A 1/2") en accessoires 1/2"	519 M 612CLA	35
Omkeerbare steekringsleutels met ratel 8-9-10-11-12-13-14-15-16-17-18-19 mm	519 M 285 KA	12
Ringsteekleutels (6-7-8-9-10-11-12-13-14-15-16-17-18-19-21-22-24 mm)	519 M 285A1	17
Steekringsleutels 27-29-30-32-34 mm	519 M 285A2	5
Verstelbare sleutels, griptange en share	519 M 294B	4
Schroevendraaiers voor gleuf- en PHILLIPS® schroeven	519 M 324H	7

BESCHRIJVING

BESCHRIJVING	ITEM	ST.
Schroevendraaiers voor TORX® Tamper Resistant schroeven	519 M 324STX	8
Haakse 6-kant stiftsleutels met bimateriaal handgreep (3-4-5-6-7-8-10 mm)	519 M 280HG	7
Set TORX® sleutels voor schroeven en assortiment bits met speciale vormen	519 M 280N1	117
Binnenborgveertang en Buitenborgveertang 15÷25 en 19÷60	519 M 127C	6
Combinatietangen, waterpomptangen, zijknijptangen, extra lange telefoontangen, griptangen	519 M 150AX	5
Blokvijl, Halfronde vijl, Ronde vijl, Vierkante vijl, Driekantige vijl	519 M 990A5B	5
Bankhamer met steel van grafiet, dop, pendrijvers, beitel en centerpunt	519 M 382F	7

Wilt u alleen het assortiment? Ga naar pagina 40

ASSORTIMENT NIET VINDEN?
Kitplanner-gb.usag.it en creëer er één!



6
LADEN

3
MODULES



6
LADEN

3
MODULES

516 ST6NMEX
U05161634

RAL
9005

START gereedschapswagens met assortiment
MAINTENANCE 495 MMEX - 3 laden

264
STUKS



264
STUKS



516 ST6MMEX
U05160634

RAL
3020

START gereedschapswagens met assortiment
MAINTENANCE 495 MMEX - 3 laden

264
STUKS



495 MMEX
U04950634

Assortiment voor onderhoud - 3 laden

ASSORTIMENT VOOR ONDERHOUD



519 M 601



519 M 324H

519 M 324STX

519 M 280N1



519 M 127N

519 M 150AX

519 M 382F

BESCHRIJVING	ITEM	ST.
Combinatietangen, waterpomptangen, zijknijptangen, extra lange telefoontangen, griptangen	519 M 150AX	5
Binnenborgveertang en Buitenborgveertang 19:-60	519 M 127N	4
Set TORX® sleutels voor schroeven en assortiment bits met speciale vormen	519 M 280N1	117
Schroevendraaiers voor gleuf- en PHILLIPS® schroeven	519 M 324H	7
Schroevendraaiers voor TORX® Tamper Resistant schroeven	519 M 324STX	8

BESCHRIJVING	ITEM	ST.
Bankhamer met steel van grafiet, dop, pendrijvers, beitel en centerpunt	519 M 382F	7
Steekringsleutel, doppen, ratel en accessoires	519 M 601	116



MEUBELLIJN START 516 PROFESSIONEEL WERKSTATION



KWALITEIT VAN STARTGAMMA



35 mm geleiders met hoge weerstand en een draagvermogen tot 40 kg.
Handgrepen van zeer duurzaam ABS.

WERKBLAD, STAAL OF HOUT, GROOT EN DUURZAAM

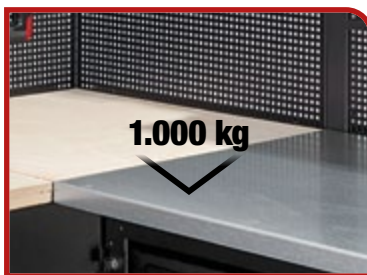

Diepte: 600 mm.
Statische belastbaarheid: 1000 kg.

COMPATIBEL MET USAG-MODULES

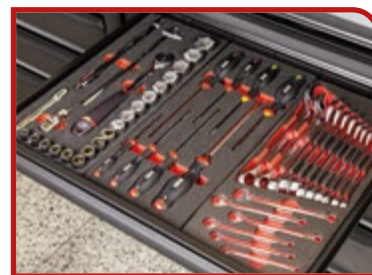

De laden zijn compatibel met USAG-schuimmodules of het kunststof traysysteem uit de catalogus.

KIES UW IDEALE LAY-OUT

Probeer het nu uit: ga naar start516-gb.usag.it



Inrichting van de werkplaats



Assortiment van 302-tools inbegrepen



302
STUKS



BESCHRIJVING	ITEM	ST.
Kast met 6 lades	516 SA/1T	1
Kast met 2 deuren	516 SA/2T	1
Gaatjesbord	516 SA5T	6
Bovenkast met kanteldeur	516 SA/4T	3
Kast met 2 deuren	516 SA/3T	1
START gereedschapswagen - 6 lades (leeg)	516 SA/16T	1
Montageset	516 SA14T	3
Verhoging	516 SA11T	3

Haken en lampen niet inbegrepen



BESCHRIJVING	ITEM	ST.
Kast met 6 lades	516 SA/1T	1
Kast met 2 deuren	516 SA/2T	1
Gaatjesbord	516 SA5T	6
Bovenkast met kanteldeur	516 SA/4T	3
Kast met 2 deuren	516 SA/3T	1
START gereedschapswagen - 6 lades (leeg)	516 SA/16T	1
Montageset	516 SA14T	3
Verhoging	516 SA11T	3

Haken en lampen niet inbegrepen



Stalen blad
2.175 mm - 516 AC/2

516 SA/STBP RAL 9005
U05160318



Werkplaatsmeubilair met assortiment



Stalen blad
2.175 mm - 516 AC/2

516 SA/STAP RAL 9005
U05160318



Werkplaatsmeubilair - stalen werkblad



Houten blad
2.175 mm - 516 SAL/2

516 SA/STLP RAL 9005
U05160314



Werkplaatsmeubilair - houten werkblad

Inrichting van de werkplaats



KIES UW

Probeer het nu uit:



Stalen blad
2.175 mm - 516 AC/2

516 SA/PRA
U05160295

RAL 9005



Inrichting van de werkplaats - stalen blad

- Geleverd met 40 haken (kit 516 SA/K1)



Houten blad
2.175 mm - 516 SAL/2

516 SA/PRL
U05160296

RAL 9005



Inrichting van de werkplaats - houten blad

- Geleverd met 40 haken (kit 516 SA/K1)

Complete configuratie

OMVAT: HAKEN, LED-VERLICHTING, STEKKERDOOS EN LADEN OP WIELEN

BESCHRIJVING	ITEM	ST.
Kast met 7 lades	516 SA1T/7	1
Kastje met prullenbak en papierrolhouder	516 SA17T	1
Gaatjesbord	516 SA5T	5
Gaatjesbord met stekkerdoos	516 SA6T	1
Bovenkast met kanteledeur	516 SA/4T	3
Kast met 2 deuren	516 SA3T/2	1
START gereedschapswagen - 6 lades (leeg)	516 SA/16T	1
Rek voor elektrisch gereedschap	516 SA4TP	1
Open lade op wielen	516 SA20T	2
Led-lamp	516 SA/12	2
Montageset	516 SA14T	3
Verhoging	516 SA11T	3



Stalen blad
1.450 mm - 516 AC/1

516 SA/CA
U05160291

RAL 9005



Inrichting van de werkplaats - stalen blad

- Geleverd met 40 haken (kit 516 SA/K1)



Houten blad
1.450 mm - 516 SAL/1

516 SA/CL
U05160292

RAL 9005



Inrichting van de werkplaats - houten blad

- Geleverd met 40 haken (kit 516 SA/K1)

Complete configuratie

OMVAT: HAKEN, LED-VERLICHTING, STEKKERDOOS EN LADEN OP WIELEN

BESCHRIJVING	ITEM	ST.
Kast met 6 lades	516 SA/1T	1
Kast met 2 deuren	516 SA/2T	1
Gaatjesbord	516 SA5T	3
Gaatjesbord met stekkerdoos	516 SA6T	1
Bovenkast met kanteledeur	516 SA/4T	2
Kast met 1 deur	516 SA/3T	1
Open lade op wielen	516 SA20T	2
Montageset	516 SA14T	2
Verhoging	516 SA11T	3



IDEALE LAY-OUT

ga naar start516-gb.usag.it

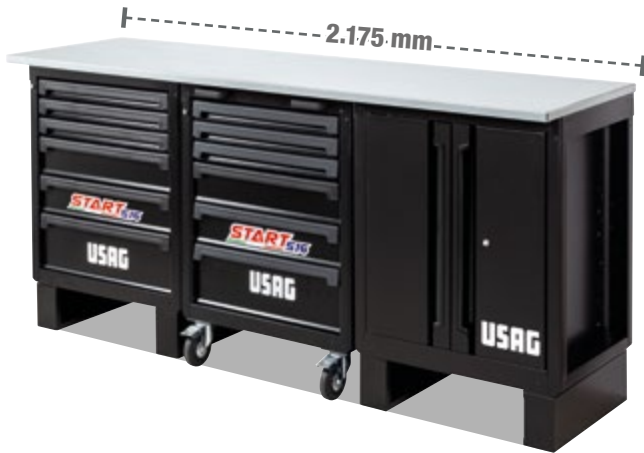

BESCHRIJVING	ITEM	ST.
Basisunit met 6 lades	516 SA/1T	1
Basisunit met 2 deuren	516 SA/2T	1
Rolkast START - 6 lades (leeg)	516 SA/16T	1
Verhoging	516 SA/11T	2



516 SA/BCA
U05160289

RAL 9005



Werkstation met blad van plaatstaal

Stalen blad

2.175 mm - 516 AC/2



516 SA/BCL
U05160290

RAL 9005



Werkstation met blad van hout

Houten blad

2.175 mm - 516 SAL/2



BESCHRIJVING	ITEM	ST.
Stalen blad 2175 mm	516 SA1T/6	1
Verhoging	516 SA11T	2
Rechttop voor meubellijn	516 SAM	1



516 SA/BC2A
U05160322

RAL 9005



Werkstation met blad van plaatstaal

Stalen blad

2.175 mm - 516 AC/2



516 SA/BC2L
U05160323

RAL 9005



Werkstation met blad van hout

Houten blad

2.175 mm - 516 SAL/2



516 SA/BC1A
U05160324

RAL 9005



Werkstation met blad van plaatstaal

Stalen blad

1.450 mm - 516 AC/1



516 SA/BC1L
U05160325

RAL 9005



Werkstation met blad van hout

Houten blad

1.450 mm - 516 SAL/1



WERKBANKSYSTEEM 506 TOPWEERSTAND EN STABILITEIT



ACCESSOIRES

Compatibel met 516 AC-lijn
(uitsluitend 506 KA- en KL-modellen)



GROTE LADEN

gemonteerd op geleiders
van hoge kwaliteit

2.000 kg



2.000 kg



2
LADEN

STAAL

2
LADEN

HOUT



506 KA
U05060256

RAL
9005



Werkstation met blad van plaatstaal

- Gegalvaniseerd plaatstalen blad (dikte 3 mm) met zijden van 37 mm
- Duurzame constructie met 6 staanders
- Dubbele, volledig openschuivende laden, met sloten
- Plaatstalen deuren met verstelbare scharnieren
- Onderste legplank inbegrepen
- Mogelijkheid tot het ophangen van 516 accessoires in de zijdelen
- Geschikt voor bevestiging in de vloer
- Statische belastbaarheid: 2000 kg
- Afmetingen interne laden: 830x550x110 mm
- Afmeting interne compartimenten met deuren: 860x350x440 mm
- In RAL 9005 gelakt staal
- Wordt gedemonteerd geleverd

506 KL
U05060246

RAL
9005



Werkstation met blad van hout

- Meerlaags houten blad, dikte 30 mm
- Duurzame constructie met 6 staanders
- Dubbele, volledig openschuivende laden, met sloten
- Plaatstalen deuren met verstelbare scharnieren
- Onderste legplank inbegrepen
- Mogelijkheid tot het ophangen van 516 accessoires in de zijdelen
- Geschikt voor bevestiging in de vloer
- Statische belastbaarheid: 2000 kg
- Afmetingen interne laden: 830x550x110 mm
- Afmeting interne compartimenten met deuren: 860x350x440 mm
- In RAL 9005 gelakt staal
- Wordt gedemonteerd geleverd



506 TAC

RAL 9005

STAAL

Werkbank met blad van plaatstaal

- Gegalvaniseerd plaatstaal blad (dikte 3 mm) met zijden van 37 mm
- Metalen plaatstaal deuren, staanders en onderste legplank, dikte 1,2 mm
- Gat in de zijden voor bevestiging van meerdere banken naast elkaar.
- Geschikt voor bevestiging in de vloer
- 6 staanders voor maat 2 m
- Ruimte tussen 2 staanders: 864 mm
- Ruimte tussen onderste legplank en werkblad: 525 mm
- Afmetingen interne lade:
 - L 1000 en L 2000: 830x550x110 mm
 - L 1500: 1280x550x110 mm
- Gedemonteerd geleverd

CODE	DIMENSIES LxPxH	⚖️	N° laden
U05060154	1046x700x910 mm	65 kg	1
U05060155	1500x700x910 mm	85 kg	1
U05060156	2000x700x910 mm	110 kg	2



506 TLC

RAL 9005

HOUT



Werkbank met houten blad

- Meerlaags houten blad, dikte 30 mm
- Metalen plaatstaal deuren, staanders en onderste legplank, dikte 1,2 mm
- Gat in de zijden voor bevestiging van meerdere banken naast elkaar.
- Geschikt voor bevestiging in de vloer
- 6 staanders voor maat 2 m
- Ruimte tussen 2 staanders: 864 mm
- Ruimte tussen onderste legplank en werkblad: 525 mm
- Afmetingen interne lade:
 - L 1000 en L 2000: 830x550x110 mm
 - L 1500: 1280x550x110 mm
- Gedemonteerd geleverd

CODE	DIMENSIES LxPxH	⚖️	N° laden
U05060144	1046x700x910 mm	55 kg	1
U05060145	1500x700x910 mm	75 kg	1
U05060146	2000x700x910 mm	100 kg	2



506 KD

Verdelerset voor laden 506 TC

- Compatibiliteit:
 - 506 KD1: voor lade 506 TC1;
 - 506 KD2: voor lade 506 TC2.

CODE	MAAT	⚖️
U05060156Q	1	3 kg
U05060157Q	2	5 kg

Werkbanken

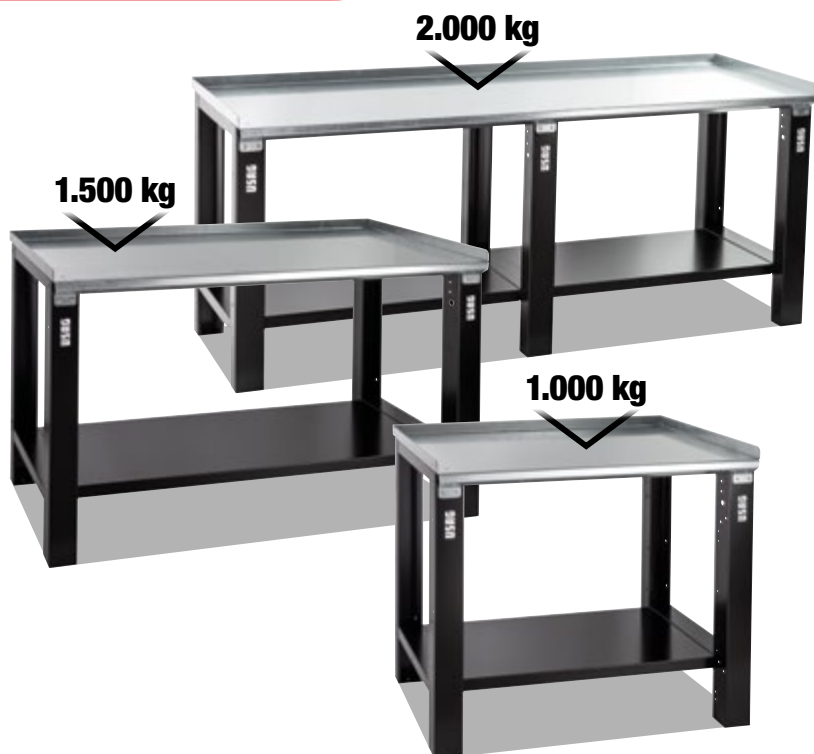

506 TA

RAL 9005

STAAL

Werkbank met blad van plaatstaal

- Gegalvaniseerd plaatstaal blad (dikte 3 mm) met zijden van 37 mm
- Metalen plaatstaal deuren, staanders en onderste legplank, dikte 1,2 mm
- Gaten in de zijden voor bevestiging van meerdere banken naast elkaar.
- Geschikt voor bevestiging in de vloer
- 6 staanders voor maat 2 m
- Ruimte tussen 2 staanders: 864 mm
- Ruimte tussen onderste legplank en werkblad: 660 mm
- Gedemonteerd geleverd

CODE	DIMENSIES LxPxH	📏
U05060054	1046x700x910 mm	50 kg
U05060055	1500x700x910 mm	60 kg
U05060056	2000x700x910 mm	80 kg

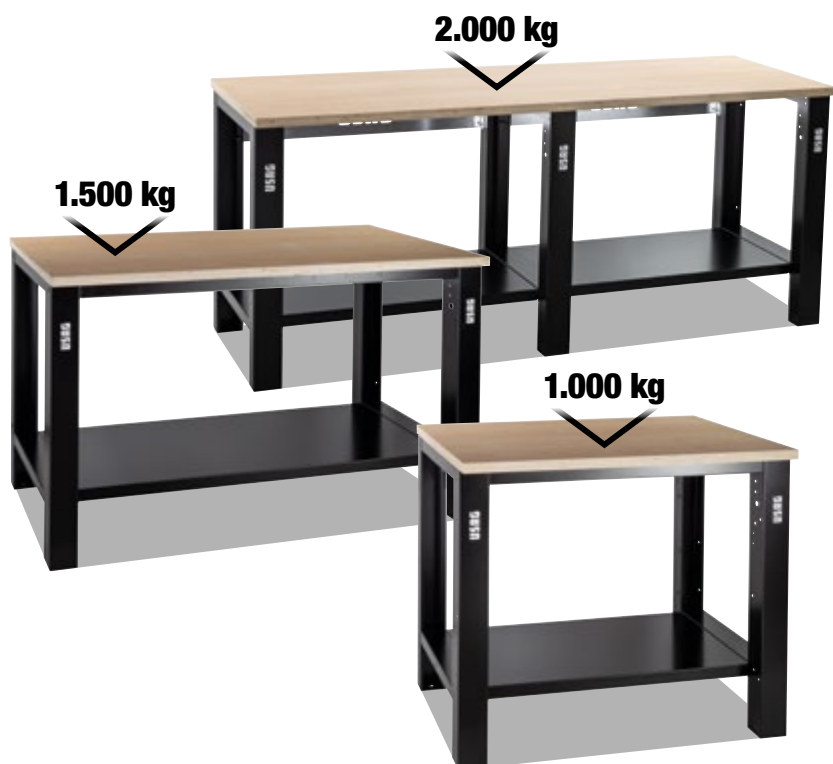

506 TL

RAL 9005



HOUT

Werkbank met houten blad

- Meerlaags houten blad, dikte 30 mm
- Metalen plaatstaal deuren, staanders en onderste legplank, dikte 1,2 mm
- Gaten in de zijden voor bevestiging van meerdere banken naast elkaar.
- Geschikt voor bevestiging in de vloer
- 6 staanders voor maat 2 m
- Ruimte tussen 2 staanders: 864 mm
- Ruimte tussen onderste legplank en werkblad: 660 mm
- Gedemonteerd geleverd

CODE	DIMENSIES LxPxH	📏
U05060044	1046x700x910 mm	40 kg
U05060045	1500x700x910 mm	50 kg
U05060046	2000x700x910 mm	70 kg



506 TC

RAL 9005

Laden voor werkbanken

- Compatibiliteit met 506 TA- en 506 TL-modellen
- Geleiders met een belastbaarheid tot 60 kg

CODE	MIS	INT. DIMENSIES LxDxH	📏
U05060154Q	1	830x550x110 mm	15 kg
U05060155Q	2	1280x550x110 mm	25 kg

1
LADE

3
TABLEAUS



New

506 TAS
U05060257

136 kg | 910 mm | 2.000 mm
700

STAAL

Werkbank met stalen bovenkant en 3-plank utility kar

1
LADE

3
TABLEAUS



New

506 TLS
U05060247

136 kg | 910 mm | 2.000 mm
700

HOUT



Werkbank met houten bovenblad en 3-plank utility kar



COMPATIBILITEIT MET 506 TA EN TL WERKBANKEN

2 paar wielen voor de modellen 1000 en 1500, 3 paar wielen voor de modellen 2000.

200 kg



ONDERBANK ROLKAST

26 kg | 540 mm | 710 mm
810

3
TABLEAUS



3 kg | 261 mm | 1.635 mm
180

New

506 TR
U05060158Q

Wielenset voor werkbanken

- Kit bestaande uit twee zwenkwielen Ø100 mm
- Werkbanken 1000 en 1500: maximale statische draagcapaciteit met wielen 500 kg
- Werkbanken 2000: maximale statische draagcapaciteit met wielen 900 kg
- Wielsteunen van verzinkt staalplaat

516 SN
U05160265

RAL 9005

Drieplanken multifunctionele rolkast

- 3 planken van 500x700 mm
- Planken bedekt met 2 mm ABS matten
- 37 mm anti-val randen op alle 3 planken
- Dubbele voorhandgreep in ABS
- Vier zwenkwielen (Ø 100 mm), twee met remmen
- Geleverd ongemonteerd
- Maximale draagcapaciteit: 200 kg
- Structuur geschilderd in zwart RAL 9005

506 TP
U05060159Q

RAL 9005

2 spalken voor geperforeerd paneel

- Voor de bevestiging van de 501 P-panelen aan werkbanken 506 TA, 506 TL en 506 K
- Compatibel met alle 506 werkbankmodellen, zowel met stalen als houten bovenbladen
- Geschikt voor alle bankmaten: 1000, 1500, 2000

Rolkasten



504 SR U05040004

RAL 3020

Multifunctionele rollenkast

- 3 legplanken 770x448 mm
- Legplanken bekleed met ABS-matten van 2 mm
- 37 mm opstaande randen op alle 3 de legplanken
- Stalen handgreep Ø 25 mm
- Mogelijkheid tot het ophangen van 516 accessoires in de zijdelen
- Twee vaste en twee zwenkbare (Ø 100 mm), waarvan één met rem
- Gedemonteerd geleverd
- Maximale belastbaarheid: 200 Kg



504 SN U05040014

RAL 9005

Multifunctionele rollenkast

- 3 legplanken 770x448 mm
- Legplanken bekleed met ABS-matten van 2 mm
- 37 mm opstaande randen op alle 3 de legplanken
- Stalen handgreep Ø 25 mm
- Mogelijkheid tot het ophangen van 516 accessoires in de zijdelen
- Twee vaste en twee zwenkbare (Ø 100 mm), waarvan één met rem
- Gedemonteerd geleverd
- Maximale belastbaarheid: 200 Kg



504 SNA U05040015

RAL 9005

Multifunctionele rollenkast

- 3 legplanken 770x448 mm
- Legplanken bekleed met ABS-matten van 2 mm
- 37 mm opstaande randen op alle 3 de legplanken
- Stalen handgreep Ø 25 mm
- Mogelijkheid tot het ophangen van 516 accessoires in de zijdelen
- Twee vaste en twee zwenkbare (Ø 100 mm), waarvan één met rem
- Laden met geleiders (belastbaarheid tot 20 kg)
- Geleverd met twee sleutels
- Gedemonteerd geleverd
- Maximale belastbaarheid: 200 Kg

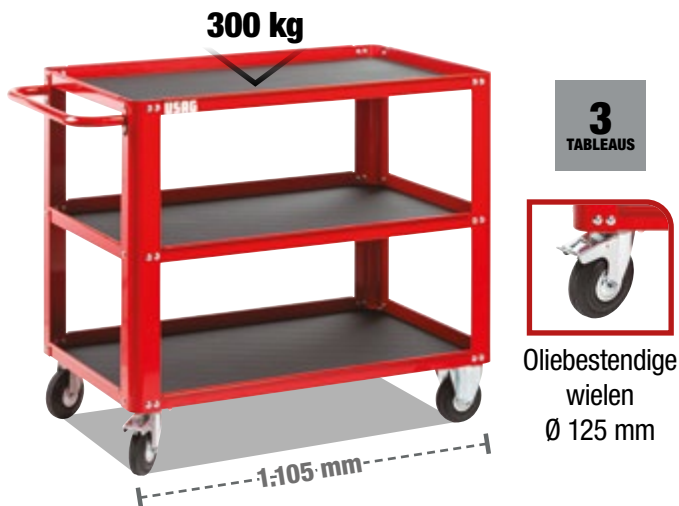

504 SRXL U05040005

RAL 3020

Multifunctionele rolkast XL

- 3 planken van 600x970 mm
- Planken bedekt met 2 mm ABS matten
- 37 mm anti-val randen op alle 3 planken
- Stalen buisvormige handgreep met een diameter van 25 mm
- Twee zwenkwielen en twee vaste wielen (Ø 125 mm), één met rem
- Geleverd ongemonteerd
- Maximale draagcapaciteit: 300 kg
- Structuur geschilderd in rood RAL 3020



503 T U05030002



Multifunctionele rolkast met opvouwbare handgreep

- Laadplatform van gegalvaniseerd plaatstaal met verstevigingsstangen eronder
- Brede stalen buisvormige handgreep, opvouwbaar op het platform voor compact transport
- Vier rubberen wielen Ø 125 mm, twee vaste en twee zwenkwielen, één met rem
- Breedte van de transporthandgreep: 420 mm
- Handgreep geschilderd in rood RAL 3020

JE NIEUWE MOBIELE WERKSTATION



12
LADEN

3
MODULES



Overhangende bovenkant voor gebruik met klemmen.

1.200 kg



516 STBU12V

U05160098

RAL 9005



START mobiele werkbank (leeg)

- Werkblad van 30 mm dik multiplex
- Werkbladafmetingen: 1.350x800 mm
- Mogelijkheid om een bankschroef te monteren of stangklampen te gebruiken op de zijoverhangen van het werkblad
- Dubbele buisvormige stalen transporthendel
- Volledig uitschuifbare lades op kogellager-telescopische geleidingen
- Oliebestendige rubberen matten binnenin de lades
- Oliebestendige rubberen wielen (Ø 160 mm): twee vaste en vier draaibare wielen met rem
- Geleverd met 4 fleshouders die aan de zijkanten van de ladeunits kunnen worden geplaatst
- Zijpanelen en achterpaneel voorbereid voor montage van optionele accessoires
- Opbergkast met afsluitbare deur en 3 interne planken
- Twee zijlades met onafhankelijke sloten
- Geleverd met wielen die al aan de constructie zijn gemonteerd
- Maximale laadcapaciteit: 40 kg
- - Interne ladeafmetingen:
 - 3 lades 570x420x60 mm;
 - 2 lades 570x420x130 mm;
 - 1 lade 570x420x270 mm.
- Binnenafmetingen van de zijkast: 310x310x74 mm
- Interne afmetingen van zijlades: 285x335x300 mm

ALGEHELE WERKING

Eén werkbank, vier zijkanten, eindeloze mogelijkheden:
Werk overal, vanuit elke hoek!

BEWEEG ZONDER GRENZEN

Dankzij zijn 6 wielen, waaronder 4 draaibare wielen, de werkbank draait 360°, wat maximale mobiliteit biedt, zelfs in de krapste ruimtes.



360°

ACCESSOIRES VOOR ROLKASTEN EN LADEUNITS

New



516 AT1

U05160401

Papierrolhouder voor rolkasten en ladeunits

- Zijaccessoire voor RACING 519, START 516 en JUST 515 rolkasten
- Ook geschikt voor START 516 meubelbasisunits en de zijkanten van 506 K werkbanken

New



516 AT2

U05160402

Flessenhouder voor rolkasten en ladeunits

- Zijaccessoire voor RACING 519, START 516 en JUST 515 rolkasten
- Ook geschikt voor START 516 meubelbasisunits en de zijkanten van 506 K werkbanken

100 kg



72
Liter

87
Liter

103
Liter

532 T

RAL 3020

Professionele gereedschapskoffer

- Het speciaal ontworpen profiel vergroot de structurele stijfheid
- Deksel scharnieren van verzinkt staal met een stop punt bij 105° opening
- Structuur van rood RAL 3020 geschilderd staalplaat

CODE	L (mm)	P (mm)	H (mm)	📏
B U05320016	700	350	350	14 kg
C U05320017	850	350	350	16 kg
D U05320018	1000	350	350	18 kg



Zeer grote draaggrepen, geïntegreerd in de zijpanelen



532 TK
U05320001Q



Set van verhogers voor gereedschapskoffer

- Compatibel met gereedschapskoffer 532 T
- 3 mm dikke gegalvaniseerde staalplaat

ONTWORPEN OM HET TRANSPORT VAN DE GEREEDSCHAPSKOFFER MET EEN HEFTRUCK OF PALLETWAGEN MOGELIJK TE MAKEN.



001 RV U00010004

Gereedschapskoffer van dik polypropyleen (leeg)

- Twee verwijderbare panelen met elastische houders voor gereedschappen
- Onderste compartiment met losse verdelers
- Dubbele vergrendeling met sleutel



001 TRV U00010005

Gereedschapskoffer-trolley van dik polypropyleen (leeg)

- Uitschuifbare aluminium handgreep
- Kogelgelagerde wielen



646/5LV U06460301

Lange uittrekbare gereedschapskist met vijf compartimenten (leeg)

- Mogelijkheid voor hangslot
- Uitvoering van plaatstaal met anaforesecoating



640 A U06400001

Organizer (leeg)

- Doorzichtig deksel: onmiddellijk overzicht van de inhoud
- 8 verwijderbare compartimenten waarvan één verder kan worden verdeeld met de 2 geleverde scheidingswanden

641 T

Gereedschapskist (leeg)

- Schokbestendig kunststof materiaal
- 2 compartimenten voor kleine objecten in het deksel
- Mogelijkheid voor een slot (niet geleverd)
- Inklapbare handgreep
- Verwijderbare bak

	CODE	L (mm)	P (mm)	H (mm)	🏋️	
A	U06410004	16"	394	220	162	1,2 kg
B	U06410005	19"	486	266	236	2,1 kg
C	U06410006	24"	595	281	260	2,8 kg



Draagbare opslag



YouTube



5,4 kg	mm	↔ 550 ↑ 440 ↙ 360	MAX 18 kg	CAPACITEIT 33 L
--------	----	-------------------------	---------------------	---------------------------



4 kg	mm	↔ 490 ↑ 350 ↙ 220	MAX 15 kg	CAPACITEIT 47 L
------	----	-------------------------	---------------------	---------------------------



2,5 kg	mm	↔ 420 ↑ 340 ↙ 240	MAX 11 kg	CAPACITEIT 34 L
--------	----	-------------------------	---------------------	---------------------------

007 TXV U00070065

- Model in stof met hoge weerstand
- Uitschuifbare aluminium handgreep
- 6 externe zakken en 1 compartiment aan de voorkant voor een zaag
- Compartimenten om gereedschap op te bergen
- Aluminium handvat met lederen handgreep
- Zachte bovenkant met klittenbandsluiting
- Maximaal laadvermogen: 18 kg

007 V U00070002

Professionele gereedschapstas (leeg)

- Model in een stof met hoge weerstand
- Stijve niet waterdoolatende onderkant
- Compartiment om gereedschap op te bergen en compartiment voor een zaag
- Aluminium handvat met bedekte handgreep
- Schouderriem voor transport
- Zachte bovenkant bedekt met Velcro

007/1V U00070001

Professionele gereedschapstas (leeg)

- Model in stof met hoge weerstand
- Stevige niet-waterdoolatende onderkant
- Compartiment voor gereedschap
- Aluminium handvat met lederen handgreep
- 2 vakken aan de voorkant voor kleine voorwerpen, 1 zijvak met klittenband sluiting, 1 open zijvak voor snelle toegang tot de inhoud, 4 vakken aan de achterkant afgedekt met een zachte flap
- 2 haken voor rolmeter en 6 elastieken voor het opbergen van gereedschap
- 1 compartiment met 4 elastieken voor het opbergen van gereedschap en 11 elastieken voor schroevendraaiers
- Zachte bovenkant met klittenbandsluiting



3,1 kg	mm	↔ 355 ↑ 225 ↙ 460
--------	----	-------------------------

MAX
12 kg

CAPACITEIT
30 L



1 kg	mm	↔ 360 ↑ 280 ↙ 190
------	----	-------------------------

MAX
10 kg

CAPACITEIT
15 L



470 g	mm	↔ 310 ↑ 220 ↙ 140
-------	----	-------------------------

MAX
9 kg

CAPACITEIT
8 L

007 SV U00070004

Professionele rugzak (leeg)

- Sterke stof
- Verstelbare borstriem
- Opgevulde heupriem om het gewicht gelijk te verdelen
- Harde waterdichte bodem
- Opbergvak voor gereedschap aan de binnenzijde
- Opbergvakken aan voor- en zijkant
- Documentenvak aan de binnenkant
- Opgevuuld compartiment voor notebook en documenten (binnenmaten 340x240 mm)
- Capaciteit: 12 kg

007 MCV U00070008

Gereedschapstas (leeg)

- Model van stof met hoge weerstand
- Stijve waterdichte bodem
- Interne gereedschapsvakken
- 3 voorvakken met zachte bovenbescherming
- 3 achtervakken
- Handgrepen met PVC-bekleding
- Schouderriem voor transport

007 FLV U00070007

Gereedschapstas (leeg)

- Model van stof met hoge weerstand
- Voorvak met ritssluiting
- Achtervak met klittenbandsluiting
- Stijve versterkte bodem
- Interne gereedschapsvakken
- Handgrepen met PVC-bekleding

NIEUWE RANGE 002 UITMUNTENDHEID VOOR DAGELIJKS WERK.



INBEGREPEN



002 MA
U00020031

181
STUKS

11,5 kg	mm	460 158 385

Koffer met assortiment voor onderhoud



002 TMA
U00020035

181
STUKS

13 kg	mm	470 200 370

Trolleykoffer met assortiment voor onderhoud

TWEEKLEURIGE FOAM MODULES



519 M 613AEA 519 M 613CEA 519 M 285A1



519 M 127C 519 M 150AX 519 MSK6



519 M 324H 519 M 324STX 519 MSK6+692 J32



519 M 990A5B 519 M 382 519 MSK6



519 M 285A1 519 M 324H 519 M 324STX

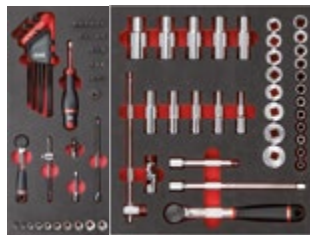

519 M 613AEA 519 M 612CLA



519 M 276C



T-SLEUTELS MET GEWRIJCHT
8-10-13-17 mm

495 MB
U04950628

156
STUKS



Assortiment voor onderhoud - 4 laden

BESCHRIJVING	ITEM	ST.
6-Kant doppen, ratel (237 A 1/4"), accessoires 1/4" en bits	519 M 613AEA	46
6-Kant doppen, ratel (237 A 1/2") en accessoires 1/2"	519 M 613CEA	23
Ringsteeksleutels (6-7-8-9-10-11-12-13-14-15-16-17-18-19-21-22-24 mm)	519 M 285A1	17
Binnenborgveertang en Buitenborgveertang 15÷25 en 19÷60	519 M 127C	6
Combinatietangen, waterpomptangen, zijknijptangen, extra lange telefoontangen, griptangen	519 M 150AX	5
Schroevendraaiers voor gleuf- en PHILLIPS® schroeven	519 M 324H	7
Schroevendraaiers voor TORX® Tamper Resistant schroeven	519 M 324STX	8
Blokvijl, Halfronde vijl, Ronde vijl, Vierkante vijl, Driekantige vijl	519 M 990A5B	5
Hamer, kunststofhamer, koudbeitel, pendrijver, centerpunt	519 M 382F	7
Assortiment met schroefbits en omkeerbare ratel	692 J32	32

495 MAA
U04950627

155
STUKS



Assortiment voor AUTOMOTIVE - 3 laden

BESCHRIJVING	ITEM	ST.
6-Kant doppen, ratel (237 A 1/4"), accessoires 1/4" en bits	519 M 613AEA	46
12-Kant doppen, ratel (237 A 1/2") en accessoires 1/2"	519 M 612CLA	35
Ringsteeksleutels (6-7-8-9-10-11-12-13-14-15-16-17-18-19-21-22-24 mm)	519 M 285A1	17
Schroevendraaiers voor gleuf- en PHILLIPS® schroeven	519 M 324H	7
Schroevendraaiers voor TORX® Tamper Resistant schroeven	519 M 324STX	8
Seegerringtangen, combinatietang, T-sleutels met zeskanttop (8-10-13-17 mm), bittenset met ratel	519 M 276C	42



519 M 612CLA



519 M 613BEA

519 M 613AEA



519 M 285KA

519 M 285A1

519 M 285A2

519 M 294B

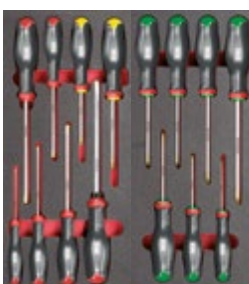

519 M 324H

519 M 324STX

519 M 280HG

519 M 280N1



519 M 127C

519 M 150AX

519 M 382F

519 M 990A5MD

301
STUKS



495 MC
U04950632

Assortiment voor onderhoud - 4 laden

KUNSTSTOF MODULES



519/613AEA 519/613CEA 519 SK692V



519/285A1 519/150AX 519 SK692V



519/324H 519/324TX 519 SK692V + 692 J32



519 SK692V 519/990A1 519/382F



519/613AEA 519/613CEA 519 SK692V + 692 J32



519/324H 519/285A1 519/150AX



T-SLEUTELS MET GEWRICHT
7-8-10-12-13-17 mm

495 PM
U04950630

157
STUKS



Assortiment voor onderhoud - 4 laden

BESCHRIJVING	ITEM	ST.
6-Kant doppen, ratel (237 A 1/4"), accessoires 1/4" en bits	519/613AEA	42
6-Kant doppen, ratel (237 A 1/2") en accessoires 1/2"	519/613CEA	22
Ringsteeksleutels (6÷24 mm) hoekinbussleutels (1,5-2-2,5-3-4-5-6-8-10 mm)	519/285A1	25
Combinatietangen, waterpomptangen, zijknijptangen, extra lange telefoontangen, griptangen	519/150AX	5
Schroevendraaiers voor gleuf- en PHILLIPS® schroeven	519/324H	10
Schroevendraaiers voor TORX®-schroeven	519/324TX	9
Blokvijl, halfronde, ronde een driekantige vijl	519/990A1	4
Hamer, kunststofhamer, koudbeitel, pendrijver, centerpunt	519/382F	8
Assortiment met schroefbits en omkeerbare ratel	692 J32	32

495 PA
U04950629

142
STUKS



Assortiment for car repair - 2 drawers

BESCHRIJVING	ITEM	ST.
6-Kant doppen, ratel (237 A 1/4"), accessoires 1/4" en bits	519/613AEA	42
6-Kant doppen, ratel (237 A 1/2") en accessoires 1/2"	519/613CEA	22
Schroevendraaiers voor gleuf- en PHILLIPS® schroeven	519/324H	10
Ringsteeksleutels (6÷24 mm) hoekinbussleutels (1,5-2-2,5-3-4-5-6-8-10 mm)	519/285A1	25
Combinatietangen, waterpomptangen, zijknijptangen, extra lange telefoontangen, griptangen	519/150AX	5
T-sleutels met cardangewricht en 6-kant dop (7-8-10-12-13-17 mm)	276 CE	6
Assortiment met schroefbits en omkeerbare ratel	692 J32	32

BESCHRIJVING	ITEM	ST.
6-Kant doppen, ratel (237 A 1/4"), accessoires 1/4" en bits	519 M 613AEA	46
6-Kant doppen, ratel (237 A 1/2") en accessoires 1/2"	519 M 613BEA	20
Schroevendraaiers voor gleuf- en PHILLIPS® schroeven	519 M 612CLA	35
Ringsteeksleutels (6÷24 mm) hoekinbussleutels (1,5-2-2,5-3-4-5-6-8-10 mm)	519 M 285 KA	12
Combinatietangen, waterpomptangen, zijknijptangen, extra lange telefoontangen, griptangen	519 M 285A1	17
T-sleutels met cardangewricht en 6-kant dop (7-8-10-12-13-17 mm)	519 M 285A2	5
Assortiment met schroefbits en omkeerbare ratel	519 M 294B	4
Schroevendraaiers voor gleuf- en PHILLIPS® schroeven	519 M 324H	7
Schroevendraaiers voor TORX® Tamper Resistant schroeven	519 M 324STX	8
Haakse 6-kant stiftsleutels met bimateriaal handgreep (3-4-5-6-7-8-10 mm)	519 M 280HG	7
Set TORX® sleutels voor schroeven en assortiment bits met speciale vormen	519 M 280N1	117
Binnenborgveertang en Buitenborgveertang 15÷25 en 19÷60	519 M 127C	6
Combinatietangen, waterpomptangen, zijknijptangen, extra lange telefoontangen, griptangen	519 M 150AX	5
Blokvijl, Halfronde vijl, Ronde vijl, Vierkante vijl, Driekantige vijl	519 M 990A5B	5
Bankhamer met steel van grafiet, dop, pendrijvers, beitelen en centerpunt	519 M 382F	7



**KUNT U UW IDEALE
ASSORTIMENT NIET VINDEN?**

**Ga naar Kitplanner-gb.usag.it en
creëer er één!**

Kunststof modules



519/127N
U05190716

4
STUKS

127 N 19÷60 · 127 PN 19÷60 ·
128 N 19÷60 · 128 PN 19÷60.



519/150AX
U05190850

5
STUKS

133 AX 160 · 134 250 · 150 AX 180 ·
180 C 250 · 188 AX 160.



519/252A1
U05190821

11
STUKS

252 N 6x7-8x9-10x11-12x13-14x15-16x17-
18x19-21x23-22x24-27x29-30x32.



519/280HG
U05191860

7
STUKS

280 HG 3-4-5-6-7-8-10.



519/280HGTS
U05191861

7
STUKS

280 HGTS 3-4-5-6-7-8-10.



519/285A1
U05190785

25
STUKS

285 6-7-8-9-10-11-12-13-14-15-16-17-
18-19-22-24 280 S9 1,5÷10.



519/285B2
U05190823

4
STUKS

285 27-29-30-32.



519/285KA1
U05190788

12
STUKS

285 KA 8-9-10-11-12-13-14-15-
16-17-18-19.



519/299
U05190760

5
STUKS

299 6-7-8-10-13.



519/322H
U05190772

10
STUKS

322 0,5x3x75-0,8x4x100-1x5,5x125-
1,2x6,5x150-1,6x8x175 · 322 PH 0x75-1x100-
2x125 · 322 N 0,8x4x30 · 322 NPH 2x30.



519/324H
U05190763

10
STUKS

324 0,5x3x75-0,8x4x100-1x5,5x125-
1,2x6,5x150-1,2x8x200 · 324 PH 0x75-1x75-
2x100 · 324 N 0,8x4x35 · 324 NPH 2x35.



519/324TX
U05190764

9
STUKS

324 TX T6x50-T7x50-T8x50-T9x75 · 324 STX
T10x75-T15x75-T20x100-T25x100-T30x125.



519/382F
U05190742

8
STUKS

362 150 · 367 2x100-3x130-4x145-
5x165 · 368 4x125 · 376 35 · 382F 500.



519/613AEA ●
U05190784 237 A

42
STUKS

235 1/4" EN 4-4,5-5-5,5-6-7-8-9-10-11-12-13-
14 · 236 1/4" 50-150 · 237 A 1/4" · 240 1/4" ·
241 1/4" · 243 1/4" · 692 S11 · 692 STX/S11 ·
684 1/4"-1/4".



519/613BEA ●
U05190747 237 A

22
STUKS

235 3/8" E 6-7-8-9-10-11-12-13-14-15-
16-17-18-19-21-22 · 236 3/8" 125-250 ·
237 A 3/8" · 240 3/8" N · 241 3/8".



519/613CEA ●
U05190750 237 A

22
STUKS

235 1/2" EN 10-11-12-13-14-15-16-
17-18-19-20-21-22-24-27-30-32 · 236
1/2" 125-250 · 237 A 1/2" · 240 1/2" N
· 241 1/2".



519/990A1
U05190825

4
STUKS

990 M PA/200 · 990 M PB/200
990 M PC/200 · 990 M PE/200.



519/960
U05190753

7
STUKS

207 A · 220 B1 · 960 · 966/20 · 974 · 978
A/200 · 981 A/3.



**Creëer uw ideale
assortiment**

*Ontdek het volledige
assortiment plastic modules op
usag.it of scan de QR-code.*



8
STUKS **XL**

519/280T
U05190727

280 T 2-2,5-3-4-5-6-8-10.



8
STUKS **XXL**

519/276
U05190725

276 CE 7-8-10-11-13-14-17-19.

Tweekleurige foam modules

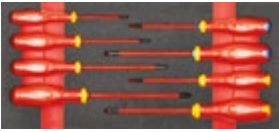

519 M 091A
U05191016 **8** STUKS
091 0,5x3x75-0,8x4x100-1x5,5x125
1,2x6,5x150 · 091 PH 1x100-2x125 · 091
PZ 1x100-2x125.



519 M 127N
U05190937 **4** STUKS
127 N 19÷60 · 127 PN 19÷60 ·
128 N 19÷60 · 128 PN 19÷60.



519 M 150AX
U05190965 **5** STUKS
133 AX 160 · 134 250 · 150 AX 180 ·
180 C 250 · 188 AX 160.

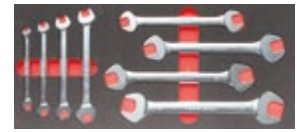

519 M 252
U05191072 **8** STUKS
252 N 6x7-8x9-10x11-12x13-14x15-
6x17-18x19-20x22.

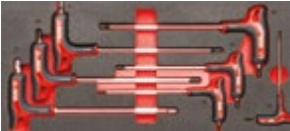

519 M 280HG
U05191945 **7** STUKS
280 HG 3-4-5-6-7-8-10.

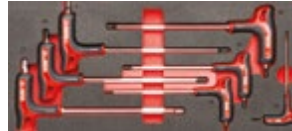

519 M 280HGTS
U05191946 **7** STUKS
280 HGTS 3-4-5-6-7-8-10.



519 M 280N1
U05191013 **117** STUKS
280 S9 1,5-2-2,5-3-4-5-6-8-10 · 280 TX/
S8C T10-T15-T20-T25-T27-T30-T40-T45
· 692 J100.



519 M 283
U05191073 **8** STUKS
283 6x7-8x9-10x11-12x13-14x15-16x17-
18x19-20x22.



519 M 285A1
U05190921 **17** STUKS
285 6-7-8-9-10-11-12-13-14-15-16-
17-18-19-21-22-24.



519 M 285A2
U05190943 **5** STUKS
285 27-29-30-32-34.



519 M 285KA
U05190944 **12** STUKS
285 KA 8-9-10-11-12-13-14-15-
16-17-18-19.



519 M 294B
U05191015 **4** STUKS
135 A 250 · 207 E · 294 AC · 294 AD 250.



519 M 324H
U05190910 **8** STUKS
324 0,5x3x75-0,8x4x100-1x5,5x125-
1,2x6,5x150 · 324 PH 1x100-2x125
324 D 0,6x3,5x100 324 E 1,6x8x175.



519 M 324STX
U05190911 **7** STUKS
324 STX T10x75-T15x75-T20x100-
T25x100-T27x100-T30x125-T40x150.



519 M 382F
U05190926 **7** STUKS
362 175 · 367 2x100-3x130-6x180
368 3x100 · 376 28 · 382F 500.



519 M 613AEA **46** STUKS
U05190940 237 A
235 1/4" EN 5,5-6-7-8-9-10-11-12-13-14 · 236
1/4" 50-100 · 237 A 1/4" · 240 1/4" · 241 1/4" ·
243 1/4" · 280 LTS/S9 · 684 1/4"-1/4" · 660 0,6-
1-1,6 · 660 E 3-4-5-6-8 · 660 PH 1-2-3 · 660 PZ
1-2-3 · 660 STX T15-T20-T25-T27-T30-T40.



519 M 613BEA **20** STUKS
U05190928 237 A
235 3/8" E 7-8-9-10-11-12-13-14-15-16-
17-18-19-21-22 · 236 3/8" 125-250 ·
237 A 3/8" · 240 3/8" N · 241 3/8".



519 M 613CEA **23** STUKS
U05190942 237 A
235 1/2" EN 8-10-11-12-13-14-15-16-
17-18-19-21-22-23-24-27-30-32 · 236
1/2" 125-250 · 237 A 1/2" · 240 1/2" N
· 241 1/2".



519 M 990A5MD **5** STUKS
U05191011
990 M PA/200 · 990 M PB/200 · 990 M
PC/200 · 990 M PD/200 · 990 M PE/200.



**Ontdek het volledige
assortiment plastic
modules op usag.it of
scan de QR-code.**

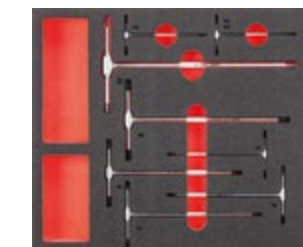

8 STUKS **XL**

519 M 280T
U05191059
280 T 2-2,5-3-4-5-6-8-10.



116 STUKS **XXL**

519 M 601S
U05191601



DE PRODUCTEN

285 KA OMKEERBARE RATELCOMBINATIE MOERSLEUTELS



PIANODRAAD STUURING GEÏNTEGREERD

houdt de positie op de moer tijdens de operaties.

Page
52

STATISCHE TORSIEWEERSTAND
+ 30% koppel vergeleken met de waarde die vereist is door ISO-regels 3315 vanwege de gepatenteerde haak..
VERMOEIDHEIDSBESTENDIGHEID
Gaat twee keer zo lang mee als de andere ratels op de markt vanwege de IP51-bescherming.

Page
53

237 A OMKEERBARE RATEL



443 N OLIEFILTERSLEUTEL

AUTOMATISCHE RIEMKLEM

Page
80



DIE HET VERSCHIL MAKEN!

324

SCHROEVENDRAAIER



VERSTERKT LEMMET

Chroom Silicium Vanadium staal dat het beste mogelijk maakt. Mechanische weerstand.

TOP PRESTATIETIP

Zinkafwerking. Perfecte vorm. Behandeling tegen corrosie.

Page
49

TOPNIVEAU SNIJDEN

Kan tot 2 mm pianodraad snijden met 30% minder inspanning vergeleken met de maximale waarde die in de Europese regels staat ISO5749 (knippers snijden) - ISO5746 (tang).

150 AX COMBINATIETANG



Page
54

280 T

T-KEYS



GEGARANDEERDE VEILIGHEID

+ 30% torsieweerstand vergeleken volgens ISO 2936-regels
Wanneer het breekkoppel wordt bereikt, De sleutel zal vervormen zonder te breken.

Page
51

285 COMBINATIE- SLEUTEL



TOPPRESTATIES

Weerstand tegen statische torsie van de ring en open einde: + 50% respect volgens ISO-regels 1711-1.

Page
52

207 E SCHAREN VOOR ELEKTRICIENS



DE ENIGE MET INTEGRAAL ROESTVRIJSTALEN CONSTRUCTIE

Buigkracht 180 kg.

Page
66



ELEKTRISCHE SCHROEVENDRAAIER 324 XP

SNELHEID VAN DE BATTERIJ, NAUWKEURIGHEID VAN UW HAND



Stevig nylon

Elastische opberglusjes voor bitjes

EN 60529



324 XP/B16
U03240801

16
STUKS

Zak met schroefmachine en bits

- Schokbestendige nylon tas met riemhaak
- Elastieken bitjeshouder en USB-C kabelcompartiment

ELEKTRISCHE SCHROEFMACHINE



300
RPM

0,9 Nm

DE SNELHEID
Werkt aan een toerental van 300 tpm afkomstig van de elektrische motor.

UW NAUWKEURIGHEID
Voltooi het aanhalen met de nauwkeurigheid van een gewone schroevendraaier.

10 Nm



YouTube



GEÏNTEGREERDE OMKEERBARE RATEL



333 K/SH8
U03330142



COMBIDRIVE set met bits

- Geleverd met 6 verschillende schroevendraaiersets van 1/4"

BESCHRIJVING	ITEM/MAAT	ST.
COMBIDRIVE handgreep met 3 functies	333 K	1
COMBIDRIVE magnetische bithouder	333 1/4 MG	1
Schroefbit voor gleufschroeven -1/4"	660/0,6x4,5-1x5,5	2
Schroefbit voor PHILLIPS®-kruiskopschroeven -1/4"	660 PH 1-2	2
Schroefbit voor binnenzeskantschroeven -1/4"	660 E 3-4	2



GEÏNTEGREERDE OMKEERBARE RATEL



USAG 660-bitjes niet inbegrepen

10
STUKS



333 K/SB10
U03330143



COMBIDRIVE set in nylon zak

- Geleverd met 8 verschillende schroevendraaiersets
- Nylon tas met riemhaak

BESCHRIJVING	ITEM/MAAT	ST.
COMBIDRIVE handgreep met 3 functies	333 K	1
COMBIDRIVE magnetische bithouder	333 1/4 MG	1
Omkeerbare COMBIDRIVE kling voor gleufschroeven	0,8x4/1x5,5-1,2x6,5	2
Omkeerbare COMBIDRIVE kling voor PHILLIPS®-kruiskopschroeven	333 PH 0-1/2-3	2
Omkeerbare COMBIDRIVE kling voor TORX®-schroeven	333 TX T8-T9 333 STX T10-T15/ T20-T25/T30-T40	4



SCHROEVENDRAAIERS 324



YouTube



8
STUKS

324 SH8

U03240650

Set van 8 schroevendraaiers voor gleufschroeven en PHILLIPS®-schroeven

- 324 D/0,4x2,5x50.
- 324/0,5x3x75-0,8x4x100-1x5,5x125-1,2x6,5x150.
- 324 PH/0x75-1x75-2x100.



12
STUKS

324 SH12

U03240651

Set van 12 schroevendraaiers voor sleufkop-, PHILLIPS®, POZIDRIV®, SUPADRIV®-schroeven

- 324 D/0,4x2,5x50.
- 324/0,5x3x75-0,8x4x100-1x5,5x125-1,2x6,5x150.
- 324 N/1x5,5x35.
- 324 PH/0x75-1x75-2x100.
- 324 NPH/2x35.
- 324 PZ/1x75-2x100.



7
STUKS

324 STX/S7

U03240662

Set van 7 schroevendraaiers voor TORX®-schroeven (Tamper Resistant - Fraudebestendig)

- 324 STX T10x75-T15x75-T20x100-T25x100-T27x100-T30x125-T40x150.

SCHROEVENDRAAIERS 091 1000V ISOLATIE - EN 60900.



5
STUKS

091 D/SH5

U00910119

Set van 5 SLIM-schroevendraaiers voor sleufkop en PHILLIPS®-schroeven - 1000 V

- 091 D/0,6x3,5x100-0,8x4x100-1x5,5x125.
- 091 DPH/1x100-2x125.



5
STUKS

091 SH5

U00910100

Set van 5 schroevendraaiers voor sleufkop- en PHILLIPS®-schroeven - 1000 V

- 091/0,5x3x75-0,8x4x100-1x5,5x125.
- 091 PH/1x100-2x125.



8
STUKS

091 SH8

U00910106

Set van 8 schroevendraaiers voor sleufkop- en PHILLIPS®, POZIDRIV®, SUPADRIV®-schroeven - 1000 V

- 091/0,5x3x75-0,8x4x100-1x5,5x125-1,2x6,5x150.
- 091 PH/1x100-2x125.
- 091 PZ/1x100-2x125.

6-kant sleutels en schroefbits



322 SH7 U03220254

Set van 7 schroevendraaiers voor gleuf- en PHILLIPS®-schroeven

- 322//0,4x2x50-0,5x3x75-0,8x4x100-1,5x5x100-1,2x6,5x150.
- 322 PH/1x100-2x125.



322 SH10 U03220255

Set van 10 schroevendraaiers voor gleuf-PHILLIPS® and POZIDRIV®-schroeven

- 322//0,4x2x50-0,5x3x75-0,8x4x100-1x5,5x100-1,2x6,5x150.
- 322 PH/0x75-1x100-2x125.
- 322 PZ/1x100-2x125



YouTube



210 MM
LENGTE

280 TQ U02800800

T-sleutel bithouder

- Dubbele magnetische bithouder 1/4"
- Maximale capaciteit van de bithouder: 6 mm zeskantbit of T40 TORX® bit
- Enkel uiteinde met 1/4" vierkante dopaansluiting
- Speciaal chroom-vanadiumstaal
- Verchroomde uitvoering

Compacte steunen met sneextractiesysteem



BEKIJK
DE VIDEO



YouTube

9
STUKS



280 LTS/S9 U02800084

9-delige lange stiftsleutelset met kogelkop

- 280 LTS/1,5-2-2,5-3-4-5-6-8-10 mm.

8
STUKS



280 LTSTX/S8 U02800078

8-delige stiftsleutelset met kogelkop voor TORX® schroeven

- 280 LTSTX/T10-T15-T20-T25-T27-T30-T40-T45.

9
STUKS

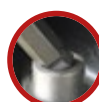

280 XLTS/S9 U02800184

9-delige lange stiftsleutelset met kogelkop

- 280 XLTS/1,5-2-2,5-3-4-5-6-8-10 mm.

EXTRA LANG MODEL +30% LANGER
DAN DE STANDAARD 280 LTS

6-kant sleutels en schroefbits



7
STUKS



280 T/SE7
U02800903

7-delige T-sleutelset voor
binnenkantschroeven
• 280 T/2-2,5-3-4-5-6-8 mm.



YouTube



6
STUKS



280 TTS/SE6
U02800760

6-delige binnenkants
T-stiftsleutelset met kogelkop
• 280 TTS/2,5-3-4-5-6-8 mm.



Kogelkop

6
STUKS



280 TK/SE6
U02800020

Binnenkants T-stiftsleutelset
met wringstaaf
• 280 TK/2,5-3-4-5-6-8 mm.



**Verschuifbare
wringstaaf**

6
STUKS



280 HG/SE6
U02801460

Set van haakse 6-kant
stiftsleutels met bimateriaal
handgreep
• 280 HG/2,5-3-4-5-6-8 mm.



6
STUKS



280 HGTS/SE6
U02801463

Set van 6 haakse 6-kant
stiftsleutels met kogelkop en
bimateriaal handgreep
• 280 HGTS/2,5-3-4-5-6-8 mm.



Kogelkop



6
STUKS



280 HATX/SE6
U02800464

Set van 6 haakse TORX®
stiftsleutels met handgreep
• 280 HATX/T8-T10-T15-T20-T25-T30.



XGRIP



GEREEDSCHAPSASSORTIMENT

ga naar pagina 6

Sleutels



YouTube

8
STUKS

8÷19 mm

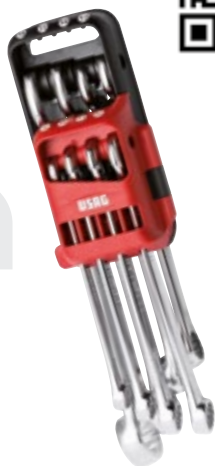

285 DS8

U02850863

8-delige steekringsleutelset

- 285/8-10-11-12-13-14-17-19 mm.
- Geleverd met kunststof houder

12
STUKS

7÷19 mm



285 DS12

U02850864

12-delige steekringsleutelset

- 285/7-8-10-11-12-13-14-15-16-17-18-19 mm.
- Geleverd met kunststof houder

26
STUKS

6÷32 mm



285 SE26

U02850861

26-delige steekringsleutelset

- 285/6-7-8-9-10-11-12-13-14-15-16-17-18-19-20-21-22-23-24-25-26-27-28-29-30-32 mm.

5
STUKS

8÷19 mm



285 KA/SE5

U02856074

5-delige omkeerbare ratelringsteeksleutelset met borgring

- 285 KA/8-10-13-17-19 mm.



YouTube

8
STUKS

8÷19 mm



285 KA/DS8

U02856058

8-delige omkeerbare ratelsteekringsleutelset met borgring

- 285 KA/8-10-11-12-13-14-17-19 mm.
- Geleverd met kunststof houder



12
STUKS

7÷19 mm



285 KA/DS12

U02856062

12-delige omkeerbare ratelringsteeksleutelset met borgring

- 285 KA/7-8-10-11-12-13-14-15-16-17-18-19 mm.
- Geleverd met kunststof houder



XGRIP



GEREEDSCHAPSASSORTIMENT

ga naar pagina 6



5
STUKS



8÷19 mm

285 KF/SE5

U02856160

5-delige ratelsteekringsleutelset met kniegewricht

- 285 KF/8-10-13-17-19 mm.



8
STUKS



8÷19 mm

285 KF/DS8

U02856158

8-delige ratelsteekringsleutelset met kniegewricht

- 285 KF/8-10-11-12-13-14-17-19 mm.
- Geleverd met kunststof houder



8
STUKS



6÷22 mm

252 N/SR8

U02520862

8-delige steeksleutelset

- 252 N/6x7-8x9-10x11-12x13-14x15-16x17-18x19-20x22 mm.



UNI 6743



7÷19 mm

8
STUKS

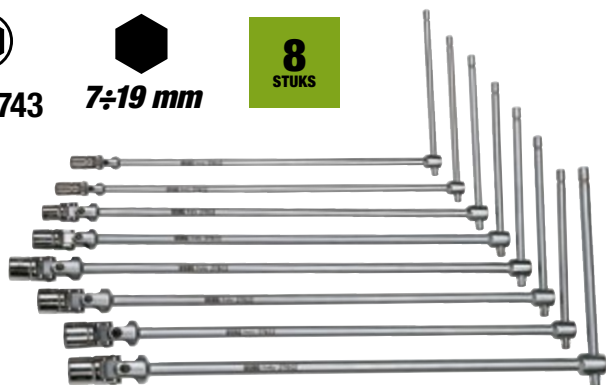

276 CE/SE8

U02760484

8-delige T-sleutelset met cardangewricht

- 276 CE/7-8-10-12-13-14-17-19 mm.

CARDANGEWRIGHT

- Veerspanning voor ideale voorgepositioneerde afstelling
- Dop en gewricht zijn bevestigd dmv geklonken stalen pen voor perfecte krachtsverdeling



23
STUKS

1 1/2"



YouTube



19
STUKS

1 1/4"

606 1/2" EA

U06060302



Assortiment 6-kant dopsleutels in ABS koffer

- Schokbestendige ABS koffer met snelsluitsysteem

BESCHRIJVING	ITEM/MAAT	ST.
6-kant dopsleutel	235 1/2 EN 8-9-10-11-12-13-14-15-16-17-18-19-21-22-23-24-27-30-32	19
Verlengstuk	236 1/2 125-250	2
Cardangewricht	241 1/2	1
Omkeerbare ratel met gesloten mechanisme (IP51 gecertificeerd)	237 A 1/2	1

606 1/4" EA

U06060101



Assortiment 6-kant dopsleutels in ABS koffer

- Schokbestendige ABS koffer met snelsluitsysteem

BESCHRIJVING	ITEM/MAAT	ST.
6-kant dopsleutel	235 1/4 EN 4-4,5-5-5,5-6-7-8-9-10-11-12-13-14	13
Verlengstuk	236 1/4 50-100	2
Cardangewricht	241 1/4	1
T-handgreep met verschuifbaar aandrijfvierkant	240 1/4	1
Handgreep met aandrijfvierkant	243 1/4	1
Omkeerbare ratel met gesloten mechanisme (IP51 gecertificeerd)	237 A 1/4	1



YouTube



150 AX/SE3

U01500201

3
STUKS

Assortiment met combinatietang, extra lange telefoontang en zijknijptan

- Combinatietang 150 AX 180
- Extra lange telefoontang met rechte kaken 133 AX 160
- Zijknijptang 188 AX 160



1000 V

085 EX/SE3

U00850121

3
STUKS

Assortiment met combinatietang, half-ronde tang met lange rechte bek en zijknijptang 1000 V

- Half-ronde tang met extra lange rechte bek 081 EX 160
- Combinatietang 085 EX 180
- Zijknijptang 087 EX 160



MAX.
CAPACITEIT
80 mm



135 B

U01350510

Griptang met tandheugelsysteem en lange kaken

- Gesmede kaken
- Profiel ontworpen voor perfecte grip zelfs op ronde oppervlakken
- Handgrepen met gepatenteerd opening systeem
- Handgreep met geïntegreerde grip instelling
- 5-standen tandheugelsysteem

MAX.
CAPACITEIT
135 mm



135 C

U01350530

Griptang met tandheugelsysteem en lange kaken

- Gesmede kaken
- Profiel ontworpen voor perfecte grip zelfs op ronde oppervlakken
- Handgrepen met gepatenteerd opening systeem
- Handgreep met geïntegreerde grip instelling
- 5-standen tandheugelsysteem

VERZONKEN



Voor kunststof materiaal



VERZONKEN ONDER
EEN HOEK VAN 45°



186 C

Diagonaal snijdende nijpers die door kunststof kunnen snijden

- Ronde bekken
- Springt automatisch open door middel van veer
- Handgrepen bedekt met PVC



187 C

U01870001

Diagonaal snijdende tang, met hoek van 45° en vlakke snijkant voor kunststoffen

- Afgeronde, dunne bek
- Met veermechanisme
- Handgrepen bekleed met PVC
- Speciaal chroom-vanadiumstaal
- Glanzende afwerking met gepolijste kop

CODE L

U01860060 150 mm 22 mm

U01860061 180 mm 27 mm

**VOOR HET GLAD AFSNIJDEN VAN DE GIETLOOP
DIE ONTSTAAT TIJDENS HET SPUITGIETEN**

NIEUWE AUTOMATISCHE ZELFSLUITENDE TANGEN



Zorgt voor optimale grip op beide platte en ronde objecten



134 K 150

Ronde MAX | Flat MAX
Ø 25 mm | 20 mm

134 K 250

Ronde MAX | Flat MAX
Ø 38 mm | 30 mm



ALTIJD KLAAR, NUL AANPASSINGEN

Gepatenteerde automatische afstelfunctie: de tang past zich automatisch aan de dikte van het werkstuk aan

135 K

Ronde MAX | Flat MAX
Ø 25 mm | 20 mm



134 K

Automatische zelfvergrendelende tang met holle kaken

CODE	L	OPENING
U01340150	150 mm	31 mm
U01340250	250 mm	48 mm

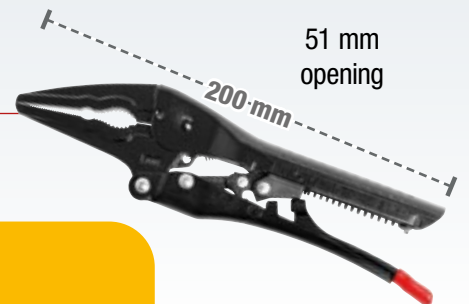

135 K

U01350175

Automatische vergrendeltang met lange kaken

HOGHE-HEFBOOM DIAGONALE KNIPTANG

20% MINDER INSPANNING IN VERGELIJKING MET EEN STANDAARD DIAGONALE KNIPTANG

MAX. SNIJDIAAMETER
Ø 3 MM



VERZET SCHARNIERPUNT

Verhoogt het hefboomeffect, waardoor de inspanning die nodig is voor het knippen aanzienlijk wordt verminderd

189 G

U01890200

ISO 5746

Hoge-hefboom diagonale kniptang met offset scharnierpunt

- Veilige grip op de draad tijdens het knippen, dankzij het ontwerp van de bekken
- Perfect voor zowel veeleisende knipbeurten als repetitieve kniptaken op kleinere diameters
- Geïntegreerd draadsysteem aan de achterkant van de kop
- Ergonomische bi-materiaal handgrepen
- Transparante coating afwerking

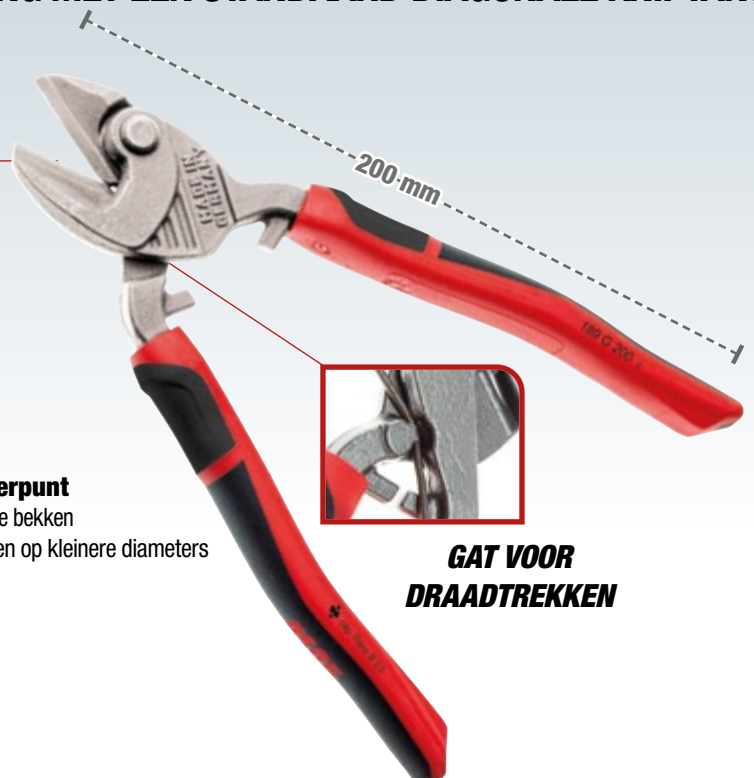

GAT VOOR DRAADTREKKEN

Seegerringtangen

127 N EN 128 N ASSORTIMENT

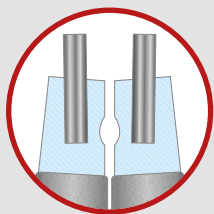

MAXIMALE WEERSTAND

Tips van verenstaal in de
neus bevestigd

127 C EN 128 C ASSORTIMENT

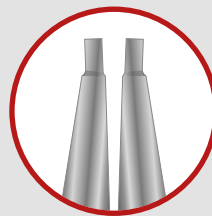

MAXIMALE TOEGANKELIJKHEID

Neus en tip in
een enkel huis



4
STUKS



127 N/SE4S

U01270046

10÷25 mm

Set van 4 seegerringtangen

- Binnenborgveertangen 127 N 12÷25, 127 PN 12÷25, buitenborgveertangen 128 N 10÷25, 128 PN 10÷25

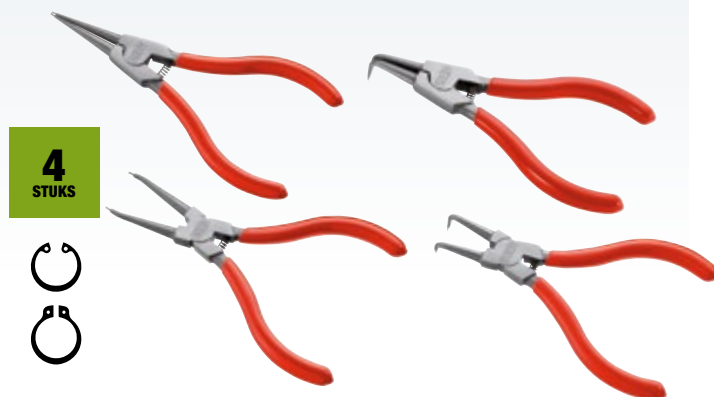

4
STUKS



127 C/SE4S

U01270045

10÷25 mm

Set van 4 seegerringtangen

- Binnenborgveertangen 127 C 12÷25, 127 CP 12÷25, buitenborgveertangen 128 C 10÷25, 128 CP 10÷25

127 N/SE4

U01279000P

19÷60 mm

Set van 4 seegerringtangen

- Binnenborgveertangen 127 N 19-60, 127 PN 19-60, buitenborgveertangen 128 N 19-60, 128 PN 19-60

127 C/SE4

U01270040

19÷60 mm

Set van 4 seegerringtangen

- Binnenborgveertangen 127 C 19-60, 127 CP 19-60, buitenborgveertangen 128 C 19-60, 128 CP 19-60

TANDHEUGELTANGEN



85÷200
mm

TANDHEUGELMECHANISME

waarmee u moeiteloos en met meer precisie borgringen met een grote diameter kunt verwijderen en monteren



VERWIJDER- EN VERWISSELBARE PUNTEN,
bevestigd met 5 mm inbus



127 M
U01270051



Tandheugeltang met rechte bek voor grote interne borgringen



127 MP
U01270050



Tandheugeltang met bek met hoek van 45° voor grote interne borgringen

128 M
U01280051



Tandheugeltang met rechte bek voor grote externe borgringen

128 MP
U01280050



Tandheugeltang met bek met hoek van 45° voor grote externe borgringen

E-TYPE BORGVEERTOOLKIT

5
STUKS



VERWISSELBARE BLADEN

INZETSTUK
Montagezijde

VRIJGAVE
Demontagezijde



126 E
U01260001

E-type borgveertoolkit



6-7-8-9 mm

AUTOMATISCHE VERSTELBARE TANG 181 AX PERFECTE GRIP, GEEN AANPASSING NODIG.

**60 MM MAXIMALE
OPENING**

**KAKEN MET
GEHARDE TANDEN**

voor een stevige en langdurige grip

EENHANDIGE AUTOMATISCHE AANPASSING

Krijp in de handvatten en het past zich aan aan de vorm en grootte van het te bedienen component.

**GEÏNTEGREERD
VERGREDELINGSMECHANISME**

New

181 AX
U01810250

Automatisch verstelbare
waterpomptang

New

**ERGONOMISCHE
BI-MATERIAAL
GREEP**



VERSTELBARE TANG 180 AX MET EEN SNEL VERGREDELINGSSYSTEEM.

**KAKEN MET
GEHARDE TANDEN**
voor een stevige grip

**SNEL
VERGREDELINGSSYSTEEM**
Zonder op de knop te drukken.



New

PVC-handvatten voor
het 300 mm model.

180 AX

Semi-automatische verstelbare tang

ITEM	CODE	L	OPENING
180 AX 180	U01800120	180 mm	40 mm
180 AX 250	U01800121	250 mm	60 mm
180 CX 300	U01800222	300 mm	76 mm

New

**ERGONOMISCHE
BI-MATERIAAL
GREEP**



YouTube

TANG EN SLEUTEL IN ÉÉN GEREEDSCHAP.



174 CX

Verstelbare tangsleutel

CODE	L	OPENING
U01740000	180 mm	43 mm
U01740001	250 mm	58 mm
U01740002	300 mm	73 mm



**SNEL AFSTELBAAR
SLUITSYSTEEM**
zonder op de knop te drukken.

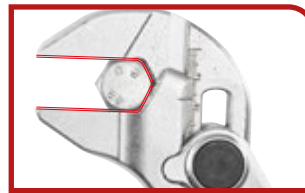

PARALLELE BEKKEN
Intern design dat perfect bij de 6-kant past.

**GROTE CAPACITEIT
OPENING +20%**



YouTube

294 AD

Verstelbare sleutels met snelaanpassing

- Snelle aanpassing door terugtrekking van de rol
- Grote capaciteit: opening +20% vergeleken met de standaard
- Schaal met dubbele indeling: millimeters en inches
- Kop onder een hoek van 22°
- Stalen rol
- Ophangoog
- Verchroomde afwerking

CODE	L	OPENING
U02940011	110 mm - 4"	17 mm
U02940012	150 mm - 6"	23 mm
U02940013	200 mm - 8"	33 mm
U02940014	250 mm - 10"	38 mm
U02940015	300 mm - 12"	41 mm
U02940016	380 mm - 15"	50 mm
U02940017	460 mm - 18"	63 mm

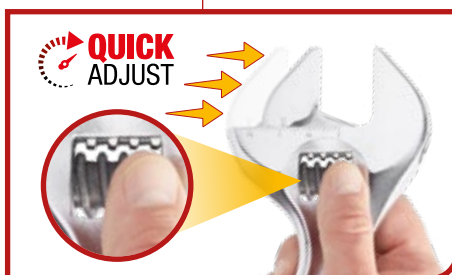

**DE VERPLAATSBARE
BEK OMKEREN ZODAT U
EEN ZESKANTIG
OF ROND PROFIEL KUNT
VERDRAAIEN**



**46% MINDER LANG
IN VERGELIJKING
MET EEN STANDAARD
MOERSLEUTEL**

294 AC

U02940010

- 46% minder lang in vergelijking met een standaard moersleutel
- Dezelfde bek-opening als een 12" moersleutel
- Lichtgewicht en compact voor optimale toegankelijkheid
- Regelsysteem met stalen rol
- Schaal in millimeters op de sleutelkop
- Verchroomde uitvoering

Ratels en doppen



YouTube



MINI-AANHAALBEREIK

Compacte afmetingen.
Topprestaties.



31
STUKS

1/4"

350 g | mm | 120
30
60



606 1/4" SK

U06060012

Assortiment met 31 bits en omkeerbare ratel

BESCHRIJVING	ITEM/MAAT	ST.
Omkeerbare ratel	237 1/4" SFK	1
Schroefbit voor gleufschroeven -1/4"	660 0,5x4-1x5,5	2
Schroefbit voor binnenzekantschroeven -1/4"	660 E 1,5-2-2,5-3-4-5-6-7-8	9
Schroefbit voor PHILLIPS®-kruiskopschroeven -1/4"	660 PH 1-2-3	3
Schroefbit voor POZIDRIV® - SUPADRIV® kruiskopschroeven -1/4"	660 PZ 1-2-3	3
Bit dopsleutelhouder -1/4"	660 Q 1/4"	1
Schroefbit voor TORX® Tamper Resistant-schroeven -1/4"	660 STX T10-T15-T20-T25-T27-T30-T40	7
Schroefbit voor TORX®-schroeven -1/4"	660 TX T6-T7-T8-T9	4
Magnetische bithouder - 1/4"	672 1/4" MG 100	1

610 1/4" EFK

U06100001

Assortiment korte 6-kant dopsleutels en omkeerbare ratel in bimateriaal koffer



YouTube



11
STUKS

1/4"

265 g | mm | 120
30
60

5,5-6-7-8-9-10-
11-12-13-14 mm



KORTE 6-KANT DOPSLEUTELS

Voor betere toegankelijkheid ook met een standaard ratel.

-50%

237 1/4" SK

U02370062

Omkeerbare ratel met verlengstuk

- 180° zwenkop
- Omkeersysteem met geïntegreerde hendel
- Ratelmodus: maximale toegankelijkheid met compacte kop en verstelbaar scharnier
- T-handgreepsleutelmodus: het verlengstuk (l 100 mm) wordt een dwarsstang en de ratel kan worden gebruikt als een bithouder met T-handgreep



1/4"

Ratels en doppen



17
STUKS

3/4"

612 3/4" EB
U06120017



13 kg | 425 mm | 83 mm | 395 mm

Assortiment 6-kant dopsleutels in plaatstalen koffer

BESCHRIJVING	ITEM/MAAT	ST.
6-kant dopsleutel	235 3/4 N 22-23-24-26-27-28-30-32-36-38-41-46-50	13
Verlengstuk	236 3/4 200-400	2
T-handgreep met verschuifbaar aandrijfvierkant	240 3/4 N	1
Omkeerbare ratel met gesloten mechanisme	237 B 3/4	1

120
THEET



612 3/4" B
U06120016



12-KANT
DOPSLEUTELS

Assortiment 12-kant dopsleutels in plaatstalen koffer

VERKLEINERS



3
STUKS

246 R/S3
U02460400

Set van 3 adapters

VERGROTERS



4
STUKS

247 A/S4
U02470400

Set van 4 adapters

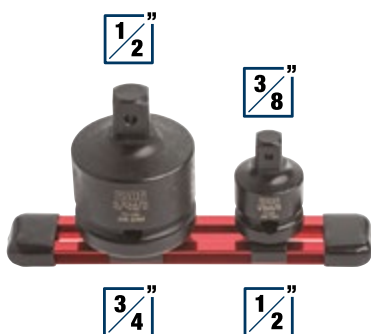

2
STUKS

246 RM/S2
U02460500

Set van 2 slagadapters



3
STUKS

247 AM/S3
U02470500

Set van 3 slagadapters

MOMENTSLEUTELS 810 SA - 811 SA MET DIRECT AFLEESSYSTEEM.



OMKEERBARE RATEL

met mechanisme met 72 tanden.

KLIK-MOMENTSYSTEEM

met compressieveer.



**GESLOTEN MECHANISME.
HET TOPPUNT VAN
DUURZAAMHEID.**

AFSTELRING

met automatische terugkeer

CONISCHE HANDGREEP

in antislip bimateriaal.

IP 51

BESCHERMING
TEGEN STOF EN
WATER



PRECISIE
±4%

3/8"

1/2"

**RECHTSOM
AANHALEN**

810 SA

ISO 6789

Direct afleesbare momentsleutel met omkeerbare ratel

- Inclusief kalibratiecertificaat en REACH-verklaring (SVHC)

ITEM	CODE	CAPACITEIT	☑	L (mm)	RESOL.
810 SA 50	U08105102	10÷50 Nm	3/8"	350	0,25
810 SA 100	U08105103	20÷100 Nm	1/2"	410	0,5
810 SA 200	U08105105	40÷200 Nm	1/2"	475	1,0
810 SA 340	U08105106	60÷340 Nm	1/2"	630	1,0



Afneembare
ratel

PRECISIE
±4%

3/8"

1/2"

**RECHTSOM EN
LINKSOM AANHALEN**

811 SE

ISO 6789

Direct afleesbare momentsleutel met afneembare ratel

- Inclusief kalibratiecertificaat en REACH-verklaring (SVHC)

ITEM	CODE	CAPACITEIT	☑	○	L (mm)	RESOL.
811 SE 50	U08115012	10÷50 Nm	3/8"	9x12	370	0,25
811 SE 100B	U08115013	20÷100 Nm	3/8"	9x12	430	0,5
811 SE 100C	U08115015	20÷100 Nm	1/2"	9x12	430	0,5
811 SE 200	U08115017	40÷200 Nm	1/2"	14x18	510	1,0
811 SE 340	U08115018	60÷340 Nm	1/2"	14x18	665	1,0

KLIK-MOMENTSLEUTEL 811 LB PERFECTE MATCH VAN PRECISIE EN WEERSTAND



SNELKOPPELING

9x12 of 14x18 voor toebehoren en ratelkoppen.

LEESSCHAAL

op de momentsleutel gegraveerd.

Stalen
VERNIER

STALEN VERSTELRING

met automatische terugloop.

KLIK-MOMENTSYSTEEM
met drukveer.

HANDGREEP IN TWEE

COMPONENTEN

met slipvaste grip.

**Nauwkeurigheid
± 2%**

**IN DE FABRIEK GETESTE
NAUWKEURIGHEID**

**Weerstand
50.000 klikken**

**WEERSTANDSTEST VAN
HET MECHANISME**

As per ISO 6789-1 and Part 2 of ISO 6789-1, the tolerance is ±2% for the first 5000 clicks and ±4% thereafter. The wrench is tested to 5000 clicks before being packaged. The test was carried out in a controlled environment at a temperature of 20°C. The test was carried out on a torque wrench with a capacity of 500 Nm.



YouTube



**RECHTSOM EN
LINKSOM AANHALEN**

PRECISIE
±2%

811 LB

ISO 6789

Klik-momentsleutels

ITEM	CODE	CAPACITY		L	RESOL.
811 LB 50	U08115021	10÷50 Nm	9x12 mm	357 mm	1 Nm
811 LB 100	U08115023	20÷100 Nm	9x12 mm	437 mm	1 Nm
811 LB 200	U08115024	40÷200 Nm	14x18 mm	515 mm	1 Nm
811 LB 350	U08115025	70÷350 Nm	14x18 mm	725 mm	2 Nm

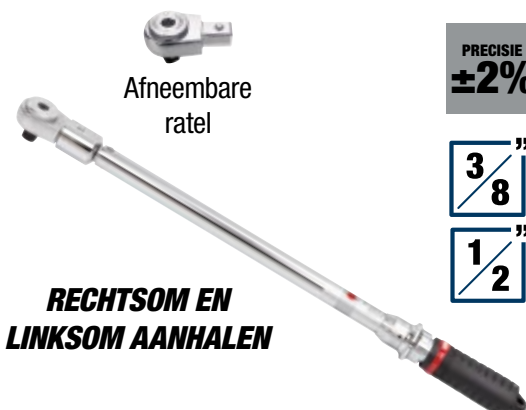

**RECHTSOM EN
LINKSOM AANHALEN**

Afneembare
ratel

PRECISIE
±2%

3/8"

1/2"

811 LBE

ISO 6789

Klik-momentsleutels met afneembare ratel

ITEM	CODE	CAPACITEIT			L	RESOL.
811 LBE 50	U08115026	10÷50 Nm	3/8"	9x12 mm	407 mm	1 Nm
811 LBE 100B	U08115027	20÷100 Nm	3/8"	9x12 mm	487 mm	1 Nm
811 LBE 100C	U08115028	20÷100 Nm	1/2"	9x12 mm	487 mm	1 Nm
811 LBE 200	U08115029	40÷200 Nm	1/2"	14x18 mm	565 mm	1 Nm
811 LBE 350	U08115032	70÷350 Nm	1/2"	14x18 mm	775 mm	2 Nm

Gecontroleerd aandraaien

**RECHTSOM
AANHALEN**



PRECISIE
±4%

1/4"

Afneembare
ratel

**RECHTSOM EN
LINKSOM AANHALEN**



PRECISIE
±4%

1/4"

**RECHTSOM EN
LINKSOM AANHALEN**



PRECISIE
±4%

3/4"



810 N

ISO 6789

Momentsleutel met omkeerbare ratel

- Voelbaar en hoorbaar signaal bij het bereiken van het ingestelde draaimoment
- Automatische reset van het mechanisme bij loskoppeling
- Geleverd met testcertificaat

ITEM	CODE	CAPACITEIT	☑	L	RESOL.
810 N 5	U08104000	1 ÷ 5 Nm	1/4"	197 mm	0,05
810 N 25	U08104001	5 ÷ 25 Nm	1/4"	290 mm	0,05

811 NE

ISO 6789

Momentsleutel met uitneembare omkeerbare ratel

- Model met instelbaar draaimoment te gebruiken in combinatie met fittings van de 811-serie
- Voelbaar en hoorbaar signaal bij het bereiken van het ingestelde draaimoment
- Automatische reset van het mechanisme bij loskoppeling
- Geleverd met testcertificaat

ITEM	CODE	CAPACITEIT	☑	○	L	RESOL.
811 NE 5	U08114009	1 ÷ 5 Nm	1/4"	9x12 mm	185 mm	0,05
811 NE 25	U08114010	5 ÷ 25 Nm	1/4"	9x12 mm	300 mm	0,05

812 N

ISO 6789

Momentsleutel met omkeerbare ratel

- Model met instelbaar draaimoment voor rechtsom en linksom vastdraaien de ratel 180° te draaien
- Nauwkeurigheid ± 4% van het ingestelde draaimoment
- Schaalverdeling in Nm
- Voelbaar en hoorbaar signaal bij het bereiken van het ingestelde draaimoment
- Automatische reset van het mechanisme bij loskoppeling
- Veiligheidsblokkering na het instellen van het draaimoment
- Geleverd in plaatstalen doos met testcertificaat

ITEM	CODE	CAPACITEIT	☑	○
812 N 600	U08120006	120 ÷ 600 Nm	3/4"	14x18 mm
812 N 1000	U08120010	200 ÷ 1000 Nm	3/4"	-

828 A

U08281500

Koppelvermenigvuldiger

1/2"

Vermenigvuldigingsverhouding

1:6,5

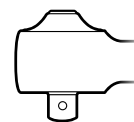

CAPACITEIT
1500
Nm

3/4"

Transmissieverhouding

1:9

828 B

U08282500

Koppelvermenigvuldiger

1/2"

Vermenigvuldigingsverhouding

1:12

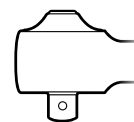

CAPACITEIT
2500
Nm

1"

Transmissieverhouding

1:16

New



▶ YouTube



889 RL

U08890036

LED-inspectielamp



▶ YouTube



Magnetische basis
en haakklem

889 IL

U08890046

Geararticuleerde led inspectielamp

FLEXIBLE



**MAX
250
LUMEN**

**MAX
250
LUMEN**

889 CM

U08890048

Flexibele LED-inspectielamp



**BEWEGINGS-
DETECTIESENSOR**



▶ YouTube

889 GR

U08890044

Compacte ledspot



889 RP

U08890045

**Compacte LED oplaadbare
inspectielamp**



889 SP

U08890055

Led lamp

SCHAREN 207 E EXTREEM KRACHTIG.



YouTube



**DE ENIGE MET GEÏNTEGREERDE
ROESTVASTSTALEN STRUCTUUR**

Buigsterkte 180 Kg.



207 E
U02070006

Professionele schaar voor elektriciens

**GEÏNTEGREERDE
STRIPFUNCTIE**



1. strippen
2. krimpen

**KABELSNIJDER OP
BEIDE MESSEN**



Geschikt voor
meeraderige kabels

**MICRO ANTI-SLIP
VERTANDING**



SCHAREN 207 D DE REFERENTIE VOOR ELEKTRICIEN.



**HANDGREPEN BESTAND
TEGEN BUIGSTERKTES
TOT 80 KG**

Met glasvezel versterkt
technopolymeer.

50 mm²

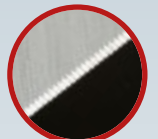

SCHERPE EN STERKE MESSEN

met micro-profiel tanden en
kabelsnijder.



**EXTRA GROTE
GATEN**



207 D
U02070008

Scharen voor elektriciens,
stalen bladen



YouTube



MAX
600 V

TRUE
RMS

076 MC
U00760008



Ampèremeter en digitale multimeter TRUE RMS

- Detecteerbare parameters: AC/DC spanning en stroom, weerstand, continuïteit, diodetest, temperatuur, capaciteit, werkcyclus en frequentie

TECHNISCHE KENMERKEN

V ~	0 ÷ 600 V
V ---	0 ÷ 600 V
Ω	0 ÷ 60M
→	SI
•	SI
Hz	Frequentie : 1 Hz ÷ 9,99 MHz
A ~	0 ÷ 600 A
A ---	0 ÷ 600 A
%	5% ÷ 95%



CAT III 600V



MAX
600 V

TRUE
RMS

076 M
U00760007



Digitale multimeter met TRUE RMS meting

- - Detecteerbare parameters: AC/DC spanning en stroom, weerstand, continuïteit, diodetest, capaciteit, frequentie, werkcyclus, temperatuur, DWELL, motorsnelheid, pulsbreedte

TECHNISCHE KENMERKEN

V	6 ÷ 600V
V	600mV ÷ 600V
Ω	600 ÷ 60M
Hz	Frequentie: 9,999 Hz ÷ 9,999 MHz
A	60mA ÷ 10A
A	60mA ÷ 10A
°C	-20°C ÷ 1.000°C
DWELL	90° (4 cil) ÷ 45° (8 cil)
RPM	60 ÷ 20.000 giri/min
↘---	Overbelastingsbeveiliging 600 V



CAT III 600V



Ø 4 ÷ 28 mm²



YouTube

163
U01630001

Multifunctionele kabelstripper

- Voor het in lengte- en breedterichting snijden van kabels met PVC isolatie
- Blokkeersysteem (-30% moeite): benodigde druk 75N
- Roller voor het instellen van de snijdiepte
- Zelfrollend stripmes
- Blokkering als het mes is uitgeschoven
- Mesblokkering
- Ergonomisch kunststof handgreep
- Inclusief reserve mes
- Set reserve messen code 872272

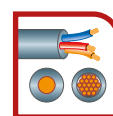

0,02 ÷ 10 mm²



146 A
U01460003

Automatische draadstripper, recht

- Snij- en strip functies voor elektrische bedrading
- Capaciteit 0,02-10 mm²/AWG 34-80
- Kaken verwisselbaar zonder gereedschap
- Ingebouwde draadsnijder
- Nauwkeurige instelling van de strip diameter om schade te voorkomen
- Instelbare striplengte
- Na elke strip handeling openen de kaken automatisch zodat de draad kan worden verwijderd
- Ergonomische bimateriaal handgreep

Onderhoud

ROESTVRIJSTALEN MES

211 A
U02110001

Multifunctionele schaar

- Mes met micro anti-slip vertanding
- Keuzehendel aan te passen aan kleine en grote handen
- Veiligheid hendel om de messen blokkeren
- Ergonomische antislip bimateriaal handgrepen



210 C
U02100003

Multifunctionele schaar

- Model met micro, antislip roestvaststalen vertanding
- Grote ergonomische bimateriaal handgrepen
- Geschikt voor aluminium, karton, rubber, leer, moquette, etc.

**FOR
RIGHT-HANDERS**



200 S
U02000002

Beugelzaag

- Huis van staal met anti-slip en schokbestendige kunststof coating
- Geleverd met Kobalt zaagblad 200 C24



056 A
U00560003

LED-telescopische inspectiespiegel met gelede kop

- Kraaibestendige glazen spiegel
- Beschermende bumperrand in kunststof materiaal
- LED om schaduwen op het inspectiegebied te voorkomen



**GLAZEN SPIEGEL
Ø 55 MM**

**-20% KRACHTNODIG
COMPACT EN KRACHTIG**



**ALUMINIUM
EN STAAL**

995 LA
U09950004

Rechte compacte blindklinktang

- Compact model met dezelfde capaciteit als een lange blindklinktang
- De interne veer vermindert de benodigde kracht
- Geschikt voor aluminium en stalen klinknagels
- 5 verwisselbare koppen
- Verwijderbare opvangbak voor gebruikte nagels
- Huis van lichte legering
- Kunststof handgrepen

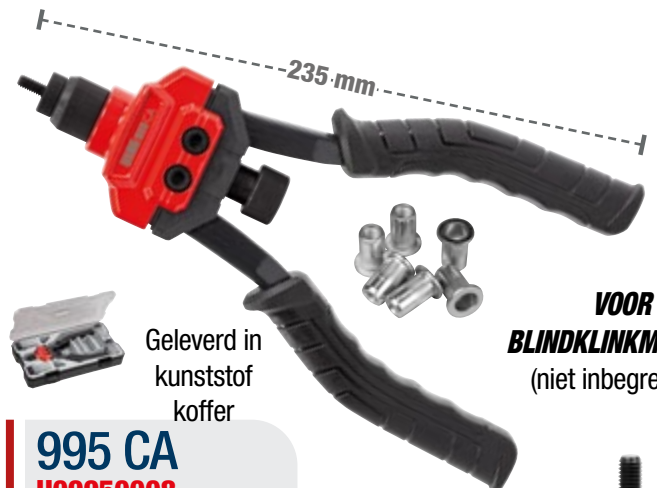

Geleverd in kunststof koffer

**VOOR
BLINDKLINKMOEREN
(niet inbegrepen)**

995 CA
U09950008

Handklinknagelmachine voor blindnagels

- Compact model met interne veer om de benodigde kracht te verminderen
- Geleverd met 4 verwisselbare koppen (M4-M5-M6-M8)
- Te gebruiken met aluminium en stalen dopmoeren (M4-M5-M6-M8) en roestvrij staal (M4-M5)
- Huis van lichte legering
- Plastic handgrepen
- Geleverd in plastic koffer (LxBxH: 320x175x50 mm) met dopmoerhouders (niet inbegrepen)



Ø
**M4 - M5
M6 - M8**

DIN 338

HSS-G

14
STUKS



988 LA/S14

U09880070

Assortiment met tappen en boren

- Ø boren: 2,5-3,3-4,2-5,0-6,8-8,5-10,2
- M tappen: 3x0,5-4x0,7-5x0,8-6x1-8x1,25-10x1,5-12x1,75

DIN 338

HSS-G

19
STUKS



988 MA/S19

U09880073

Assortiment met boren

- Ø boren: 1,0-1,5-2,0-2,5-3,0-3,5-4,0-4,5-5,0-5,5-6,0-6,5-7,0-7,5-8,0-8,5-9,0-9,5-10,0

DIN 338

HSS-G

25
STUKS



988 MA/S25

U09880074

Assortiment met boren

- Ø boren: 1,0-1,5-2,0-2,5-3,0-3,5-4,0-4,5-5,0-5,5-6,0-6,5-7,0-7,5-8,0-8,5-9,0-9,5-10,0-10,5-11,0-11,5-12,0-12,5-13,0



HSS

3
STUKS



988 D/S3

U09880020

3-delige set in plaatstalen doos

ITEM	Ø STAPPEN	Ø SCHACHT	LENGTE
988 D1	4-5-6-7-8-9-10-11-12 mm	6 mm	65 mm
988 D2	4-6-8-10-12-14-16-18-20 mm	8 mm	75 mm
988 D3	4-6-8-10-12-14-16-18-20-22-24-26-28-30 mm	10 mm	100 mm

HSS

12
STUKS



988 G/S12

U09880100

Set van 10 bimetalen zagen voor gaten

- 10 stukken 988 G (Ø 19-22-25-29-35-38-44-51-57-64)
- Max zaagdiepte 38 mm

HSS

10
STUKS

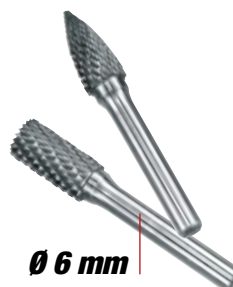

Ø 6 mm



988 E/S10

U09880062

Set van 10 hardmetalen stiftfrezes

- 8 stukken (Ø 10 - 12 shapes EA-EC-EF-EG) en 2 stukken (Ø 12 shapes ED-EM)

TERUGSLAGVRIJE HAMERS

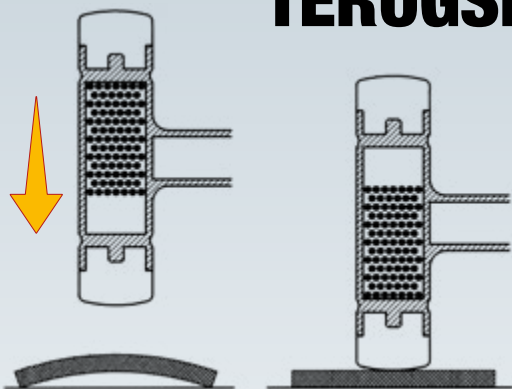

Bij stootvrije hamers is de kop gedeeltelijk gevuld met stalen kogels. Bij elke slag zorgen ze voor reboundabsorptie en bieden ze perfecte balans.



STALEN LICHAAM
met verwisselbare kunststof inzetstukken.



MONOBLOK
De kop en de steel vormen één geheel.

374 N

Terugslagvrije hamers

- Model met verwisselbare kunststof tips
- Kop gedeeltelijk gevuld met metalen korrels om de terugslag te absorberen
- Koolstofstalen lichaam

CODE	Ø KOP	LENGTE
U03740004	35 mm	310 mm
U03740005	40 mm	315 mm
U03740006	50 mm	325 mm
U03740007	60 mm	335 mm

374 G

Terugslagvrije monoblok hamer

- Stootvrije hamer met stalen microkorrels
- Stalen lichaam en steel overgoten met polyurethaan
- Slagoppervlak met Shore hardheid D45 ± 5
- Ergonomisch PVC-handvat

CODE	Ø KOP	LENGTE
U03740040	40 mm	298 mm
U03740050	50 mm	308 mm
U03740060	60 mm	316 mm



2-3-4-5-6-8 mm

367 A SE6

U03670115

6
STUKS

Set van 6 drevels met handvat

- 367/2x140-3x150-4x195-5x205-6x210-8x220 mm.
- Geleverd in een hoogwaardig stoffen hoes.
- Chroom vanadium staal.
- Gepunte en gefosfateerde punten voor de maten 2 en 3 mm.



STALEN LICHAAM
met verwisselbare
kunststof inzetstukken.

376

UNI 7784

Kunststof hamer

- Model met vervangbare kunststof doppen
- Kop van koolstofstaal
- Steel van essenhout

CODE	Ø KOP	LENGTE
U03760001	22 mm	250 mm
U03760002	28 mm	275 mm
U03760003	35 mm	300 mm
U03760004	42 mm	325 mm
U03760005	50 mm	350 mm
U03760006	60 mm	380 mm



Kop van gesmeed koolstofstaal, bewerkt met verharding behandeling om de levensduur te verlengen en versplintering van het raakvlak te voorkomen.

Handvatbescherming onder de kop

382

UNI 7777 DIN 6475

Bankhamer

- Duits model met vlakke vierkante baan en symmetrisch afgeschuinde pen
- Steel van essenhout

CODE	▲ KOP	LENGTE
U03820002	100 g	260 mm
U03820004	200 g	280 mm
U03820006	300 g	300 mm
U03820007	400 g	310 mm
U03820008	500 g	320 mm
U03820009	600 g	330 mm
U03820010	800 g	350 mm
U03820011	1000 g	360 mm
U03820013	1500 g	380 mm
U03820014	2000 g	400 mm

2-3-4-5-6-8 mm



367 SE6

U03670081

6
STUKS

Set van 6 drevels

- 367/2x115-3x125-4x145-5x165-6x180-8x200 mm
- Geleverd in een compacte stoffen hoes
- Chroom Vanadium staal
- Gefosfateerde punten voor de maten 2 en 3 mm

Extractoren voor gebroken schroeven

RANGE 456: VOOR BLOOTLIGGENDE GEBROKEN SCHROEFDRAAD

Kan worden gehamerd en gebruikt met slagschroevendraaiers

1/4"
3/8"
1/2"

New



Invoegen

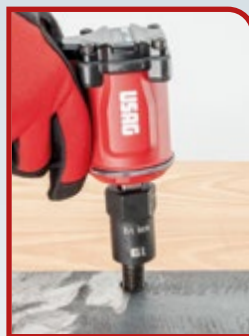

Uittreksel



Gepatenteerd verwijderingssysteem



SPECIAAL PROFIEL



MAXIMALE VEELZIJDIGHEID

Naast het uittrekken van gebroken schroeven biedt deze extractor het voordeel dat hij zich gemakkelijk kan aanpassen aan componenten van elke vorm, zoals rond, vierkant of zeshoekig.



BEREIK 457: VOOR VERZONKEN GEBROKEN SCHROEFDRAAD

New



SPECIAAL PROFIEL



Drill

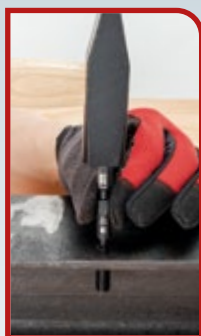

Invoegen

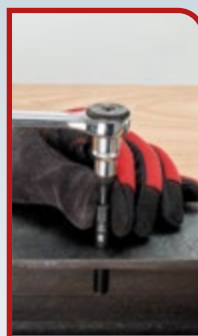

Uittreksel



Gepatenteerd verwijderingssysteem



New

7
STUKS



1-2-3-4-5-6-7

457 S7
U04570010

578 g | 210 mm | 60 mm | 130 mm

Set extractors voor gebroken schroeven of verzonken schroefdraad

Extractoren voor gebroken schroeven

New



9
STUKS

1/4"

4-5-6-7-8-9-
10-11-12 mm

M3,5-M6

456 S9 1/4"

U04560101



Assortiment slagdopextractoren met speciaal profiel

New



6
STUKS

3/8"

13-14-15-16-
17-18 mm

M9

456 S6 3/8"

U04560102



Assortiment slagdopextractoren met speciaal profiel

New



7
STUKS

1/2"

19-20-21-22-
23-24-25 mm

M12

456 S7 1/2"

U04560103



Assortiment slagdopextractoren met speciaal profiel

22
STUKS

New



456 S22

U04560104



Assortiment slagdopextractoren met speciaal profiel

1/4"



4-5-6-7-8-9-
10-11-12 mm

3/8"



13-14-15-16-
17-18 mm

1/2"



19-20-21-22-
23-24-25 mm

M3,5-M6-
M9-M12

LAGERTREKKERS



Voor ISO-kogellagers:

6004 ÷ 6010;
6200 ÷ 6205;
6300 ÷ 6302.

Ø van 25 tot 95 mm



474 S1
U04740001

4
STUKS

Geplaatst in ABS-behuizing met lagerextractors



Voor ISO-kogellagers:

6206 ÷ 6211;
6303 ÷ 6307;
6403 ÷ 6404.

Ø van 40 tot 110 mm



Voor het extraheren van mechanische componenten met interne Ø van 6,5 tot 18 mm

474 S2
U04740002

4
STUKS



Geplaatst in ABS-behuizing met lagerextractors

468 NK1
U04680104

5
STUKS



Ingesteld in ABS-behuizing met expansie-extractors

ITEM	BESCHRIJVING	ST.
468 C	Inside expansion pullers 1-2-3-4	4
468 ED	Slide hammer	1



Voor het extraheren van mechanische componenten met interne Ø van 18 tot 50 mm



Voor het extraheren van mechanische componenten met interne Ø van 8.5 tot 38 mm

468 NK2
U04680105

5
STUKS



Ingesteld in ABS-behuizing met expansie-extractors

ITEM	BESCHRIJVING	ST.
468 C	Interne uitzetters 1-2-3-4	4
468 E1	Trekhamer	1

468 NK3
U04680106

9
STUKS



Ingesteld in ABS-behuizing met expansie-extractors

ITEM	BESCHRIJVING	ST.
468 C	Interne uitzetters 2-3-4-5-6-7	6
468 D1-3	Steunen voor uitzetters	2
468 F1	Adapter voor trekhamers 468 D2 - D3 - E2	1



454

Buitentrekker met twee armen

CODE	A	B	VERMOGEN	Hex
U04540000	65 mm	70 mm	1,5 t	13 mm
U04540010	90 mm	110 mm	3 t	17 mm
U04540020	130 mm	110 mm	3 t	17 mm
U04540030	175 mm	165 mm	4 t	17 mm
U04540040	220 mm	165 mm	4 t	17 mm
U04540050	270 mm	220 mm	5 t	21 mm
U04540060	340 mm	220 mm	5 t	21 mm



New



490 S2

U04900010

2
STUKS

8÷24 mm

Ingebouwd in ABS-behuizing met moerspliters



INCLUDED IN THE PRICE

4
STUKS



451 N/S4

U04510100

Outside puller with three jaws

- Model met zelfsluitende armen
- Veiligheidspin
- Spindel met aandrijfzeskant 18 mm
- Mogelijkheid om met twee armen te gebruiken
- Spindel van koolstofstaal
- Huis van chroom-vanadiumstaal
- Verchroomde en gebruineerde uitvoering
- Spindel M16X2
- Reserveonderdeelcode voor veiligheidspin: U.306-24J3

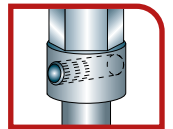

Veiligheidspin verhoogt de gebruiksveiligheid en behoudt de kwaliteit van het gereedschap

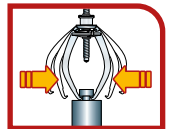

Zelfsluitend
zelfcentrend



New

M12 - M10 - M8

1 1/2"

Hex
22 mm



459/1 S3

U04590182

3
STUKS

Set roltrekkers voor stijlen

GEÏNTEGREERDE TRANSFORMATOR

Geen externe voeding.



YouTube

12 V 1200 A

10 kg 400 mm 320 115



ACHTERSTE CONNECTOR VOOR VOLTAGE SELECTIE

12 V 1400 A
24 V 700 A

20,8 kg 560 mm 590 200



12V - 3700 A

24V - 1860 A

1613 RA12

U16130019

Professionele startbooster 12 V, draagbaar

- Stootbestendige ABS-behuizing
- Ook geschikt voor gesloten accu's

3500 A

Kabellengte
155 cm

1613 AGM12-24

U16130013

Professionele startbooster 12 - 24 V, draagbaar

- Schokbestendige ABS-behuizing
- Overstroombeveiliging

Kabellengte
155 cm



YouTube

COMPRESSIEVERMOGEN

735 kg (6 bar), 1226 kg (10 bar).

447 T

U04470101

Universele pneumatische schokdemper demontage set

- Ideaal voor auto's
- Geleverd met lage steunen 447 TC1 (78÷130 mm) en 447 TC2 (105÷182 mm), bankschroef 447 TA en universele bovenste klemmen 447 TB1

TECHNISCHE KENMERKEN

Compressievermogen	735 kg (6 bar) - 1226 kg (10 bar)
Werkdruk	6÷10 bar
Zuigerslag	420 mm
Cilinder	Aluminium legering en nylon hars

60 kg 470 mm 1.390 450



Remontluchter instelbare druk tot 4 BAR

12 V

10 Liter

2847/3

U28470084

Remontluchter

- Voor vervangen, bijvullen en ontluchten van remcircuits van auto's en industriële voertuigen
- Apparaat exclusief ontworpen voor de remvloeistoffen DOT 3, DOT 4, DOT 5.1. Geen LHM.

TECHNISCHE KENMERKEN

Vloeistofbesturingssysteem	Peristaltische pomp (geen rechtstreeks contact pomp/vloeistof), geen luchtdruk op de vloeistof
Voeding	12 V (alligators clips)
Tankcapaciteit	10 liter
Drukbeugler	4 bar
Spiraalslang	4 m (elastic)
Voeding slang	4 m



Geleverd et vervangende afdichtingen, 1 multidiаметer dop 44-45-46 mm (2847 N11) en opvangbak

890 N U08900002



Battery tester 12V

- Maakt het mogelijk om de gezondheid van de batterij, het start- en laadsysteem te testen
- Bruikbaar met 12V-batterijen, capaciteit 100-2000 CCA, BCI, CA, MCA, IT, SAE; 100-1400 DIN, IEC; JIS 26A17-245H2
- Maakt het testen van standaard (loodzuur), GEL, EFB, vlakke AGM, spiraalvormige AGM, lithiumbatterijen mogelijk
- Verlicht scherm
- Kabellengte (inclusief klemmen): 94 cm
- Omgekeerde polariteitsbescherming
- 8 selecteerbare talen: Italiaans, Engels, Duits, Frans, Nederlands, Russisch, Spaans en Portugees
- De batterij kan zowel aan boord als buiten het voertuig worden getest
- De tester levert 99,5% nauwkeurige resultaten



**ACCUTEST
OPLAADTEST
STARTTEST**

**Kabellengte
94 cm**



**1,5
Liter**

**OPTIMAAL OM OLIE IN HET
DIFFERENTIEEL VAN DE AUTO TE GIETEN**

**Niet geschikt voor brandstoffen
en minerale oliën**



**OPTIMAAL VOOR HET OPZUIGEN EN
DOSEREN VAN OLIE, ANTIVRIES,
STUURBEKRACHTIGINGSOLIE**



421 M U04210021

Zuigpistool

421 P

U04210020

Zuigpistool

**3
Liter**

**OPTIMAAL OM OLIE IN HET
DIFFERENTIEEL VAN DE AUTO TE GIETEN**

Bedrijfsdruk
240 bar
6÷10 bar



**9,5
Liter**



1785 B U17850005

Vloeistofzuiger



2847 A U28470086

Vacuüm remontluchter



30,5 kg | 615 mm | 344

32,5 kg | 762 mm | 350

2550 A
U25500001

3 TON | **30,5** kg

Hydraulische onderhoudskrik 3t voor auto's en bedrijfsvoertuigen

- Stalen structuur
- Hoge capaciteit voor gebruik met auto's, SUV's en bestelbussen
- Dubbel pompsysteem om de auto sneller op te tillen
- Uitgerust met handmatig daalsysteem
- Ontluchtingsventiel, om overbelasting te voorkomen

CE
3t



2550 B
U25500002

2 TON | **32,5** kg

Hydraulische onderhoudskrik 2t

- Stalen structuur
- Veelzijdig en compact voor gebruik in nauwe ruimtes
- Dubbel pompsysteem om de auto sneller op te tillen
- Uitgerust met hefpedaal
- Uitgerust met handmatig daalsysteem
- Ontluchtingsventiel, om overbelasting te voorkomen

CE
2t



1950 C

2 STUKS

Twee krik standaarden

- Instelbare hoogte met tandheugelsysteem en ontgrendelingshendel
- Vergrendelingspin met ketting
- 1950 C/3: model verstelbaar in 10 posities
- 1950 C/6: model verstelbaar in 13 posities



4,6 kg | 1.030 mm | 480 mm | 115



2000 A
U20000100

Ligkar

- Hoofdsteun van vinyl bestendig tegen koolwaterstof, gevuld met schokbestendig schuimrubber
- Kunststof uitvoering bestand tegen koolwaterstof, wasbaar

CODE	PORT.	H MAX	H MIN	DIMENSIES	WEGEN
U19501001	3t	427 mm	300 mm	207x188 mm	7 kg
U19501002	6t	620 mm	400 mm	285x250 mm	14 kg

YouTube
**TUTORIAL
VIDEO**



**10
STUKS**

WIELMOEREN EN SCHROEF VERWIJDERSETS

272 DS
U02720001



Set voor het verwijderen van moeren en bouten van lichtmetalen velgen

- Beschadigt de velg niet
- Speciale wolframcarbide boren geschikt voor boren in alle soorten materiaal (tijdens elk gebruik insmeren met boorolie)
- Super dunne conische doppen om elk soort lichtmetalen velgen uit te lijnen/te verwijderen

VERSTERKTE SLAGDOPPEN 270



GEGOTEN STALEN RING

Zorgt voor een weerstand die 4 keer hoger is dan standaard wielmoerdoppen.



BESCHERMENDE TEFLON COATING

Vermindert het risico op schade bij het werken aan aluminium velgen.



1 1/2"



**3
STUKS**

1 1/2"

270

Versterkte slagsleutels voor lichtmetalen velgen met Teflonbescherming

CODE	●	L	Ø
U02701017	17 mm	85 mm	26 mm
U02701019	19 mm	85 mm	28 mm
U02701021	21 mm	85 mm	30 mm

270 C3
U02700160



Assortiment in modulaire koffer met slagsleutels voor lichtmetalen velgen met Teflonbescherming

AUTOMATISCHE OLIEFILTERSLEUTEL 443 N AUTOMATISCHE RIEM KLEMMEN.

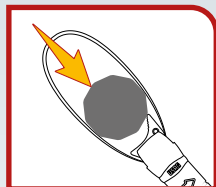

**ACTIVEREN VAN DE AUTOMATISCHE
OPSPANNING**

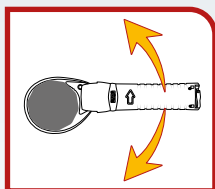

RATELEFFECT

Uitvoeringssnelheid. Mogelijkheid tot werken in beperkte ruimtes.

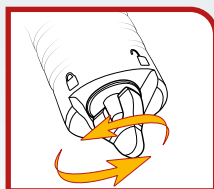

**HENDEL VOOR
VERHOGING**

VASTDRAAIINGSKRACHT



**66÷105
mm**

443 N

U04430005

**Automatische
oliefiltersleutel met snelle
terugstelling (auto)**



YouTube

**6
STUKS**

**3
8"**



Staat het opnieuw aandraaien met oorspronkelijk draaimoment toe (waarde hangt af van het kunststof)

446 DA/SE6

U04461104

Set van zes cupsleutels voor oliefilters

- 3/8" aandrijfvierkant
- Stalen frame
- Geschikt voor Fiat, Lancia, Alfa Romeo, BMW, Renault, Volkswagen, Skoda, Audi, Seat, Mercedes
- Profiel afmetingen: Ø 74 mm x 14 zijden - Ø 75 mm x 16 zijden - Ø 86 mm x 16 zijden - Ø 102 mm x 14 zijden - Ø 66 mm x 18 zijden - Ø 96 mm x 18 zijden



Breng de QR-code in beeld en download de lijst van toepassingen of ga naar usag-tools.net

**3
8"** **1
4"**

**30
STUKS**

446 S28

U04461204

Set van 30 oliefiltersleutels

- Afmetingen van de oliefiltersleutels (Ø x N ° zijden): 66/6 - 65/14 - 65/67 - 68/14 - 73/14 - 74/15 - 74/76 - 75/77 - 76/12 - 76/14 - 76/30 - 76/8 - 78/15 - 80/15 - 80/82 - 86/16 - 86/18 - 90/15 - 92/10 - 93/15 - 93/36 - 93/45 - 95/15 - 96/18 - 100/15 - 106/15 - 108/15 - 108/18

7 kg mm 620
70
500



Breng de QR-code in beeld en download de lijst van toepassingen of ga naar usag-tools.net



IN ALUMINIUM

446 DT/S2

U04461203

Set van twee oliefilterkapsleutels - Japanse auto's

- Verlaag de kans op schade aan de oliefilter doppen
- Kan ook worden gebruikt voor het vastdraaien met een momentsleutel



3/8"

27 MM

3/8"

27 MM

2
STUKS

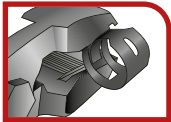

2 in 1

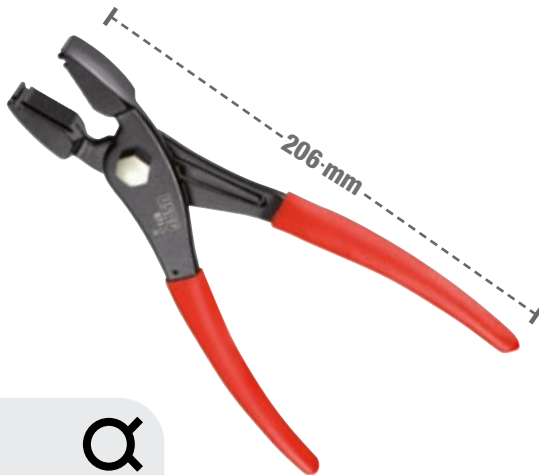

206-mm

871 D

U08710001



Slangklemtang

- Model met frontale of zij stand
- Bekken met gekarteld oppervlak

drie
werkstanden



180-mm

871 C

U08719005P

Tang voor CLICK slangklemmen

- Draaibare kaken staat werken in alle posities toe
- Voor het openen en sluiten van CLICK clips in benzinecircuits, inlaatspruitstuk en hydraulische circuits

16
STUKS

3/8"

263/S16

U02631400

Olie aftap kit

- Magnetische dopsleutels voor het vasthouden van pluggen
- 1 scharnierend wringijzer 3/8"
- 2 bitten \circ 8-10 mm 3/8"
- 6 bitten \circ 8-10-12-13-14-17 mm 3/8"
- 6 6-kant dopsleutel \blacklozen 13-14-17-18-19-21 mm 3/8"
- 1 TORX® bit \circ T45

bevestigingsmogelijkheid
aan olieaftapreservoir



Geïntegreerde
olie-inzamelbak



870 C

U08700006

Tang voor brandstof connectoren

- Voor benzine en diesel voertuigen
- Ergonomische handgreep en twee componenten

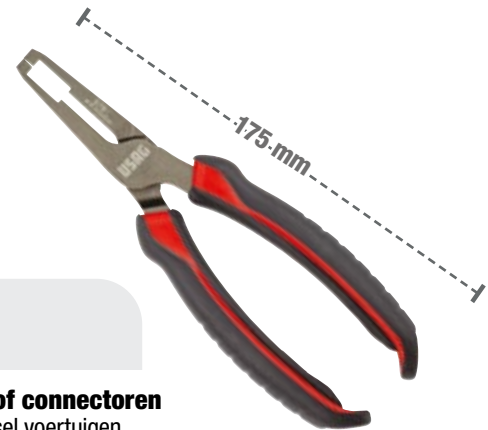

175-mm



22
STUKS

1881 S22

U18810082

Set met 22 sleutels voor montage en demontage van dynamo poelies moeren

- Geleverd in een kunststof koffer





2 MODI:

- 1 250 l/min - 50°÷400°C
- 2 500 l/min - 50°÷600°C

MAX
600°

2000
WATT



Accessories included

391

U03910001

Digitaal warmte pistool

- Model met elektronische controle van de temperatuur en de lucht volume met digitaal scherm
- Mogelijkheid om programma's in te stellen: keuze uit 2 warmtes en 2 luchtstromen
- Voorzien van koelsysteem



TECHNISCHE KENMERKEN

Schroefdraad zuignap aansluiting	M18
Geluidsniveau	78 Db
Totale lengte	610 mm
Gewicht	4 Kg
Werkdruk	6,2 bar
Luchtinlaataansluiting	1/4"

400 P

U04000010

Pneumatische uitdeuker

- Ideaal voor het verwijderen van deuken zonder opnieuw te lakken
- Geleverd met 3 zuignappen (Ø 75-100-125 mm), in een kunststof koffer met handgreep en sluiting
- Set met reserveonderdelen en 3 zuignappen: code 1004735-98

5
STUKS

Voor demonteren van lijstwerk, bevestigingsmiddelen, trim clips van deurpanelen en dashboards



426 B/S5

U04260006

Kit met 5 instrumenten voor plastic onderdelen

4
STUKS

Voor het demonteren van kunststof onderdelen, siliconen, lijsten, enz.



426 C/S4

U04260007

Set van 4 multifunctionele plastic schrapers

4
STUKS

Om de distributieriemkap, cilinderkop motor, aandrijfriem etc. te scheiden



426 D/S4

U04260005

Set van 4 kunststof spreider

2
STUKS



115 CL/SE2

U01150022

Tang met dubbel scharnier en half-ronde beken

- Ideaal voor het grijpen van moeilijk bereikbare stukken en onderdelen

Gecontroleerd vastzetten met ratels of T-sleutels

1/2"



YouTube

Met correct draaimoment vastdraaien met digitale precisie door middel van conventionele gereedschappen

PRECISIE
±2%



YouTube

9
STUKS

Twee draadborstels
Ø 20mm en 25mm

885 F
U08850004

Injector reinigingskit

- Ideaal voor het reinigen van injectoren gemonteerd op railmotoren



6
STUKS

1/2"

884 C/S6
U08841000

Set van zes sleutels voor monteren van injectoren

- Voor monteren en demonteren van injectoren
- Lengte: 98 mm
- Afmetingen: 12-14-16-17-18-19 mm



814 A

Draaimoment/hoek digitale adapter

- Met correct draaimoment vastdraaien met digitale precisie door middel van conventionele gereedschappen
- Voor rechtsom en linksom vastdraaien
- Meetmodus: piek/huidig
- Selecteerbare eenheden: Nm/ft.lb/in.lb/kgcm/graden
- Zichtbare (LED) en hoorbare (ZOEMER) indicatoren als het vooraf ingestelde doel is bereikt
- 9 vooraf instelbare waarden
- 50 geheugen plaatsen voor gemeten waarden
- Geleverd in ABS koffer met kalibratiecertificaten
- Voeding: 2 batterijen AAA (inclusief)

CODE	CAPACITEIT	☑	RESOL.
U08140003	6,8÷135 Nm	1/2"	0,1
U08140004	10÷200 Nm	1/2"	0,1
U08140005	17÷340 Nm	1/2"	0,1

831 A

U08310001

Digitale hoek meter

- Correcte meting van de hoek in elke positie
- Vastdraaien rechtsom en linksom
- Nauwkeurigheid: ± 2%
- Bereik: 0 - 360°
- Resolutie: 0,1°
- Zichtbare (LED) en hoorbare (zoemer) indicatoren als het vooraf ingestelde doel is bereikt
- 9 vooraf instelbare waarden
- 50 geheugen plaatsen voor gemeten waarden
- Geleverd in ABS koffer met kalibratiecertificaten
- Voeding: 2 batterijen AAA (inclusief)

Luchtgereedschappen en accessoires

SAMENGEPERSTE LUCHT

10 m kabel
Ø 8 mm



939 C
U09390003



Luchtslanghaspel 8 mm

- Model met automatische slangoproller en stopapparaat.
- Schokbestendige kunststof behuizing met draaibare beugel voor wandmontage.
- Geschikt voor buitengebruik.
- Polyurethaan/PVC-slang.

TECHNISCHE KENMERKEN

Slanglengte	10 m
Interne diameter van de slang	8 mm
Maximale werkdruk	15 bar
Lengte van de toevoerslang	1,5 m
Uitgangconnector met buitendraad	3/8"
Gemiddeld luchtverbruik	300 l/min@7bar

2006/42/CE
ISO EN 12100:2010

SAMENGEPERSTE LUCHT

16 m kabel
Ø 10 mm



939 C1
U09390004



Luchtslanghaspel 10 mm

- Model met automatische slangoproller met houdapparaat
- Schokbestendige kunststof behuizing met draaibare beugel voor bevestiging aan de muur
- Kan ook buiten worden gebruikt
- Polyurethaan/PVC-slang

TECHNISCHE KENMERKEN

Slanglengte	16 m
Interne diameter van de slang	10 mm
Maximale werkdruk	15 bar
Lengte van de toevoerslang	1,5 m
Uitgangconnector met buitendraad	3/8"
Gemiddeld luchtverbruik	450 l/min@7bar

2006/42/CE
ISO EN 12100:2010

SAMENGEPERSTE LUCHT

16 m kabel
Ø 12,5 mm



939 C2
U09390005



Luchtslanghaspel 12,5 mm

- Model met automatische slangoproller en vergrendelingsapparaat
- Schokbestendige kunststof behuizing met draaibare beugel voor wandmontage
- Geschikt voor buitengebruik
- Polyurethaan/PVC-slang

TECHNISCHE KENMERKEN

Slanglengte	16 m
Interne diameter van de slang	12,5 mm
Maximale werkdruk	15 bar
Lengte van de toevoerslang	1,5 m
Uitgangconnector met buitendraad	3/8"
Gemiddeld luchtverbruik	800 l/min@7bar

2006/42/CE
ISO EN 12100:2010

ELEKTRICITEIT 230V

15 m kabel
3G x 1,5 mm²



939 E
U09390007



Kabelhaspel

- Model met automatische kabeloproller en vergrendelingsapparaat
- Schokbestendige kunststof behuizing met draaibare beugel voor wandmontage
- PVC-kabel 3G x 1,5 mm²
- Schuko-stekker en -stopcontact
- Kabelvergrendelingsapparaat met rek, inschakelbaar om de 50 cm

TECHNISCHE KENMERKEN

Slanglengte	15 m
Capaciteit van opgerolde kabel	1,2 KW @230V
Capaciteit van afgerolde kabel	1,5 KW @230V
Beschermingsniveau	IP 42

OLIE EN WATER

Slang 15 m
Ø 10 mm



939 W
U09390006



Slanghaspel voor olie en water

- Model met automatische slangoproller en vergrendelingsapparaat
- ABS spoel en epoxy-gecoate stalen beugel
- Zwarte versterkte synthetische rubberen slang EN857 1 SC
- Messing inlaatfitting

TECHNISCHE KENMERKEN

Inlaatfitting	3/8 F
Uitgangconnector met buitendraad	3/8 F girevole
Interne diameter van de slang	10 mm
Slanglengte	15 m
Maximale druk	180 bar
Bedrijfstemperatuur	-15 ÷ 130 °C

Tape 20 m
Breedte: 4 cm



939 N
U09390008



Afbakeningshaspel

- Wit/rood gestreepte polypropyleen tape, lengte 20 m
- Voor het creëren van tijdelijke barrières en het markeren van gevaarlijke gebieden
- Model met automatische tapeoproller en vergrendelingsapparaat
- Schokbestendige kunststof behuizing met draaibare beugel voor wandmontage
- 180° verstelbare beugel



Luchtgereedschappen en accessoires

LEDVERLICHTING



YouTube



BEHUIZING VAN MAGNESIUMLEGERING LICHTGEWICHT EN KRACHTIG



943 PC1 1/2"

U09430001

Magnesium slagmoersleutel

TECHNISCHE KENMERKEN

Square drive	1/2"	Werkdruk	6,2 bar
Capaciteit	M20	Geluidsniveau	94 ±3 dB(A)
Maximum koppel	1.898 Nm	Geluidsvermogen	105 ±3 dB(A)
Koppelbereik (Nm min-Max)	320÷460 Nm	Trillingsniveau	6,4 m/s ²
Aantal slagen per minuut	1200	Luchtinlaataansluiting	1/4"
Onbelast toerental	6.500 rpm	Binnendiameter slang	10 mm
Gemiddeld luchtverbruik	172 l/min	Gewicht	2,2 kg

943 PC1/C12

U09430005



12
STUKS

Assortiment 6-kant dopsleutels en slagmoersleutel in modulaire doos



10-13-17-18-
19-22-24-27-
30-32 mm

BEHUIZING VAN MAGNESIUMLEGERING LICHTGEWICHT EN KRACHTIG



YouTube



929 PC1 1/2"

U09290001

Magnesium slagmoersleutel

TECHNISCHE KENMERKEN

Square drive	1/2"	Werkdruk	6,2 bar
Capaciteit	M16	Geluidsniveau	93 ±3 dB(A)
Maximum koppel	1.600 Nm	Geluidsvermogen	104 ±3 dB(A)
Koppelbereik (Nm min-Max)	280÷440 Nm	Trillingsniveau	6,2 m/s ²
Aantal slagen per minuut	1.300	Luchtinlaataansluiting	1/4"
Onbelast toerental	7.000 rpm	Binnendiameter slang	10 mm
Gemiddeld luchtverbruik	172 l/min	Gewicht	2,0 kg

929 PC1/C12

U09290006



12
STUKS

Assortiment 6-kant dopsleutels en slagmoersleutel in modulaire doos



10-13-17-18-
19-22-24-27-
30-32 mm



YouTube



11 cm



942 PC3 1/2"

U09420012

Compacte slagmoersleutel

TECHNISCHE KENMERKEN

Square drive	1/2"	Werkdruk	6,2 bar
Capaciteit	M16	Geluidsniveau	91,1±3 dB(A)
Maximum koppel	861 Nm	Geluidsvermogen	108,1±3 dB(A)
Koppelbereik (Nm min-Max)	150÷220 Nm	Trillingsniveau	9,57 m/s ²
Aantal slagen per minuut	1650	Luchtinlaataansluiting	1/4"
Onbelast toerental	10.000 rpm	Binnendiameter slang	10 mm
Gemiddeld luchtverbruik	127 l/min	Gewicht	1,3 kg



1/2"

942 PC3/C7

U09420015

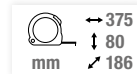

7 STUKS

Assortiment 6-kant dopsleutels en slagmoersleutel in modulaire doos

BESCHRIJVING	ITEM/MAAT	ST.
Compacte slagmoersleutel	942 PC3 1/2	1
6-kant slagdopsleutel	235 1/2 M/ 13-17-19-21-22-24 mm	6
Veiligheidspen	235 MCA/4	1
Veiligheidsring	235 MDA/4	1



13-17-19-21-22-24 mm

LEDVERLICHTING

BEHUIZING VAN MAGNESIUMLEGERING LICHTGEWICHT EN KRACHTIG

ALUMINIUM HUIS

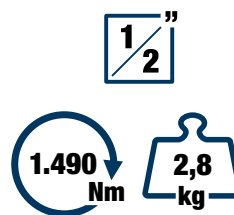
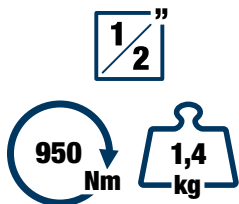

943 PC2 1/2"

U09430002

Magnesium slagmoersleutel - extra compact

TECHNISCHE KENMERKEN

Square drive	1/2"	Werkdruk	6,2 bar
Capaciteit	M16	Geluidsniveau	95±3 dB(A)
Maximum koppel	950 Nm	Geluidsvermogen	107±3 dB(A)
Koppelbereik (Nm min-Max)	200÷270 Nm	Trillingsniveau	3,9 m/s ²
Aantal slagen per minuut	1400	Luchtinlaataansluiting	1/4"
Onbelast toerental	10.000 rpm	Binnendiameter slang	10 mm
Gemiddeld luchtverbruik	167 l/min	Gewicht	1,4 kg

928 AC1 1/2"

U09280014

Aluminium slagmoersleutel

TECHNISCHE KENMERKEN

Square drive	1/2"	Werkdruk	6,2 bar
Capaciteit	M16	Geluidsniveau	90 ±3 dB(A)
Maximum koppel	1.490 Nm	Geluidsvermogen	101 ±3 dB(A)
Koppelbereik (Nm min-Max)	135÷380 Nm	Trillingsniveau	5,2 m/s ²
Aantal slagen per minuut	1.120	Luchtinlaataansluiting	1/4"
Onbelast toerental	6.500 rpm	Binnendiameter slang	10 mm
Gemiddeld luchtverbruik	147 l/min	Gewicht	2,8 kg

Luchtgereedschappen en accessoires

HUIS VAN TITANIUM LEGERING

3/4"

2.115 Nm
3,8 kg



942 PD1 3/4"

U09420004

Slagmoersleutel (titanium behuizing)

TECHNISCHE KENMERKEN

Square drive	3/4"	Werkdruk	6,2 bar
Capaciteit	M27	Geluidsniveau	97,8±3 dB(A)
Maximum koppel	2.115 Nm	Geluidsvermogen	108,8±3 dB(A)
Koppelbereik (Nm min-Max)	500÷800 Nm	Trillingsniveau	5,06 m/s ²
Aantal slagen per minuut	950	Luchtinlaataansluiting	3/8"
Onbelast toerental	5.300 rpm	Binnendiameter slang	10 mm
Gemiddeld luchtverbruik	200 l/min	Gewicht	3,8 kg

ALUMINIUM HUIS

3/4"

1.700 Nm
5,6 kg



928 D1 3/4"

U09280015

Aluminium slagmoersleutel

TECHNISCHE KENMERKEN

Square drive	3/4"	Werkdruk	6,2 bar
Capaciteit	M24	Geluidsniveau	98,4±3 dB(A)
Maximum koppel	1.700 Nm	Geluidsvermogen	109,4±3 dB(A)
Koppelbereik (Nm min-Max)	500÷1.050 Nm	Trillingsniveau	9,1 m/s ²
Aantal slagen per minuut	790	Luchtinlaataansluiting	3/8"
Onbelast toerental	5.700 rpm	Binnendiameter slang	13 mm
Gemiddeld luchtverbruik	193 l/min	Gewicht	5,6 kg

1"

4.068 Nm

10,3 kg



ALUMINIUM HUIS

910 E1 1"

U09100020

Aluminium slagmoersleutel

TECHNISCHE KENMERKEN

Square drive	1"	Werkdruk	6,2 bar
Capaciteit	M33	Geluidsniveau	102 ±3 dB(A)
Maximum koppel	4.068 Nm	Geluidsvermogen	113 ±3 dB(A)
Koppelbereik (Nm min-Max)	850÷1.300 Nm	Trillingsniveau	15,2 m/s ²
Aantal slagen per minuut	720	Luchtinlaataansluiting	1/2"
Onbelast toerental	4.500 rpm	Binnendiameter slang	13 mm
Gemiddeld luchtverbruik	243 l/min	Gewicht	10,3 kg

1"

3.390 Nm

6,8 kg



COMPOSIT MATERIAAL BEHUIZING

LICHT EN STERK

weegt 20% minder dan een standaardmodel

942 PE1 1"

U09420005

Slagmoersleutel (composiet materiaal behuizing)

TECHNISCHE KENMERKEN

Square drive	1"	Werkdruk	6,2 bar
Capaciteit	M38	Geluidsniveau	100,9 ±3 dB(A)
Maximum koppel	3.390 Nm	Geluidsvermogen	111,9 ±3 dB(A)
Koppelbereik (Nm min-Max)	203÷1.627 Nm	Trillingsniveau	10,6 m/s ²
Aantal slagen per minuut	900	Luchtinlaataansluiting	1/2"
Onbelast toerental	5.000 rpm	Binnendiameter slang	19 mm
Gemiddeld luchtverbruik	400 l/min	Gewicht	6,8 kg



235 1/2" M/C16

U02359285



16
STUKS

Assortiment met 6-kant slagdopsleutels in modulaire doos



BESCHRIJVING	ITEM/MAAT	ST.
6-kant slagdopsleutel	235 1/2 M 10-12-13-14-15-16-17-18-19-21-22-24-27-30-32 mm	15
Veiligheidspen	235 MCA/4-6	2
Veiligheidsring	235 MDA/4-6	2
Slagverlengstuk	236 1/2 M/125	1

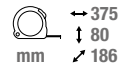

235 3/4" M/C8

U02359286



8
STUKS

Assortiment met korte zeskant slagmoerdoppen



BESCHRIJVING	ITEM/MAAT	ST.
6-kant slagdopsleutel	235 3/4" M 21-22-24-27-30-32-36-41 mm	8



30.000 Rpm

0,3 CV
220 W

Ø 6
mm

76
l/min



23.000 Rpm

0,3 CV
220 W

Ø 6
mm

76
l/min

90°



922 B1

U09220001

Rechte slijpmachine - 0,3 CV (220 W)

TECHNISCHE KENMERKEN

Gemiddeld luchtverbruik	76 l/min	Trillingsniveau	2,42 m/s ²
Werkdruk	6,2 bar	Luchtinlaataansluiting	1/4"
Geluidsniveau	84,8±3 dB(A)	Minimum inwendige slangdiameter	10 mm
Geluidsvermogen	99,5±3 dB(A)	Gewicht	440 g

922 BP1

U09220004

90° Graden slijpmachine - 0,3 CV (220 W)

TECHNISCHE KENMERKEN

Gemiddeld luchtverbruik	76 l/min	Trillingsniveau	4,54 m/s ²
Werkdruk	6,2 bar	Luchtinlaataansluiting	1/4"
Geluidsniveau	85,9±3 dB(A)	Minimum inwendige slangdiameter	10 mm
Geluidsvermogen	96,9±3 dB(A)	Gewicht	555 g



SLAGWIELDOPPEN 235 MB



1/2" **10**
STUKS

→ 190
↑ 58
mm ↘ 144



1/2" **1/2"**

22
STUKS

→ 415
↑ 92
mm ↘ 283

235 1/2" MB/C10 U02350530



Assortiment met korte zeskant slagmoerdoppen

BESCHRIJVING	ITEM/MAAT	ST.
Korte zeskant slagmoerdoppen	235 1/2" M 10-11-12-13-14-15-16-17-18-19	10

236 KE/C22 U02360900



Assortiment met korte zeskant slagmoerdoppen, verlengsleutel en slagbits

BESCHRIJVING	ITEM/MAAT	ST.
Korte zeskant slagmoerdoppen	235 1/2" MB 13-14-15-16-17-18-19	7
Verlenging van de ketting van de bouthouder, in aluminium	236 KE 1/2"	1
Slagbits voor binnenzeskantschroeven - 1/2" aansluiting	687 E 5-6-8-10-12-14	6
Slagbits voor TORX®-schroeven - 1/2" aansluiting	687 TX T25-T27-T30-T40-T45-T50-T55	7
Adapter voor slagdoppen	236 KEADP	1



**SOCKETADAPTER
ALTIJD
INBEGREPEN**



YouTube

236 KE

1/2" **1/2"** **1/4"** **1/4"**

Verlenging van de ketting van de bouthouder, in aluminium

CODE	□	◇	L	H	📦
U02360706	1/2"	1/2"	340 mm	24 mm	1,1 kg
U02360711	1/4"	1/4"	260 mm	19 mm	300 g

COMPATIBEL MET RATEL OF POWER DRIVER

236 KE **1/2"**

DIRECTE AANDRIJVING VOOR MACHINEBITS

Te gebruiken met 1/2" schijfbits (bereiken 687 E en 687 TX).

DOPPEN

Steek de socketadapter in item 236 KEADP.

236 KE **1/4"**

DIRECTE AANDRIJVING VOOR BITS

Te gebruiken met 1/4" aandrijfbits (bereiken 660 en 664).

DOPPEN

Steek socketadapter 660 Q in.



EN388



WIJSVINGER MET AANRAAKFUNCTIE

Beschermingsindex 3141X

3000 PG CE



ZWEETABSORBERENDE STOF

Werkhandschoenen Performance Grip

- EN388 gecertificeerd met beschermingsindex 3141X
- Achterkant in gevoerde, ademende stof
- Palm in synthetisch leer met speciale siliconentextuur voor extra grip
- Vingertoppen volledig bedekt met synthetisch leer
- Wijsvinger met Touch-functie
- Versterking met dubbele laag synthetisch leer tussen duim en wijsvinger
- Duim bedekt met absorberende stof om zweet af te vegen
- Elastische manchet met haak-en-lus sluiting

CODE	MAAT
U30001003	L
U30001004	XL



3787 A
U37870001G

Racestoel

- Materiaal: PVC-leer met gevormde schuimvulling
- Nylon basis met scharnierende PU-wielen, diameter 60 mm
- Klasse 4 gaszuiger
- Rugleunhoogte vanaf de zitplaats: 82 cm
- Zitafmetingen: 50x53 cm
- Zithoogte vanaf de vloer: 48-56 cm
- Totale stoelhoogte: 128-136 cm

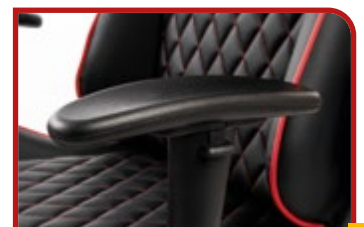
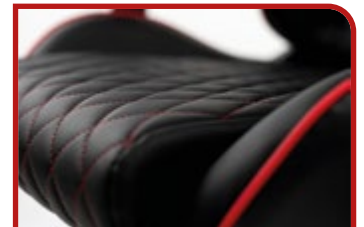

OMKEERBARE RATEL 237 JS

LAAG PROFIEL HOOFD: IDEAAL VOOR TOEGANG IN KRAPPE RUIMTES



INBEGREPEN IN ALLE KITS

JUST



700 kg



6

LADEN

3

MODULES



265

STUKS

ASSORTIMENT VOOR ONDERHOUD



515 J6SM
U05150636

RAL 3020

RAL 9005

JUST rolkast met ONDERHOUD assortiment - 3 lades

515 J6SV
U05150106

RAL 3020

RAL 9005

JUST rolkast (leeg)

BESCHRIJVING

Verstelbare tang, beitel, pinpunch, hamer, schaar, assortiment met bits, haakse inbusleutels, universele tang, neustang, knippen, snijden, hamer

ITEM

ST.

Schroevendraaiers voor gesleufde schroeven, kruisschroevendraaiers®, schroevendraaiers voor TORX-schroeven®, schroevendraaiers voor POZIDRIVE® kruisschroeven.

519 M 320

27

Combinatiesleutels, doppen, ratel en accessoires

519 M 601S

116



515

- Hoogsterk ABS werkblad met 15 mm valvrije rand
- Bruikbare werkbladgrootte: 560x460 mm
- Dubbele transporthendel voor grotere wendbaarheid
- Oliebestendige rubberen matten binnenin de lades
- Gecentraliseerd vergrendelingsbeveiligingssysteem
- Geleverd met fleshoudersysteem, positioneerbaar aan de rechter- of linkerzijde (reserveonderdeelcode SER. SBR2)
- Oliebestendige rubberen wielen (Ø 125 mm): twee vaste en twee draaibare wielen (één met rem)
- Geleverd met wielen die al aan de constructie zijn gemonteerd
- Interne ladeafmetingen:
 - 3 lades 570x420x60 mm.
 - 2 lades 570x420x130 mm.
 - 1 lade 570x420x270 mm.



ASSORTIMENT VOOR ONDERHOUD

Configuratie zonder accessoires



New

STAAL

Stalen blad
2.175 mm - 516 AG/2



265
STUKS



516 SA/STBA
U05160316

RAL
9005

212 kg | 2.175 mm | 2.000 mm | 650

Werkplaatsmeubilair met stalen top



New



116
STUKS



504 SRJM
U05041601

RAL
3020

32 kg | 901 mm | 849 mm | 452

JUST multifunctionele rolkast met onderhoudsassortiment - 1 lade

BESCHRIJVING	ITEM	ST.
Combinatiesleutels, doppen, ratel en accessoires	519 M 601S	116

1
LADE

3
MODULES



002 JSM
U00020021

181
STUKS

Koffer met assortiment voor onderhoud

11 kg | mm | 460 | 158 | 385



002 JTMS
U00020025

181
STUKS

Trolleykoffer met assortiment voor onderhoud



1/4"

1/2"

8 kg | mm | 415 | 92 | 283



100
STUKS

601 1/4-1/2" JS100
U06010031

Assortiment 6-kant dopsleutels en schroefbits in modulaire doos



Op te bergen in de laden van de USAG gereedschapswagens





New

1/4" 1/2"

7 kg 415 mm 92 283

82
STUKS

601 1/4-1/2" JS82
U06010030

Assortiment met 6-kant dopsleutels en ringsteeksleutels in modulaire doos



Op te bergen in de laden van de USAG gereedschapswagens



New

1/2"

7 kg 415 mm 92 283

41
STUKS

601 1/2" JS41
U06010024

Assortiment 6-kant dopsleutels en schroefbits in modulaire doos



Op te bergen in de laden van de USAG gereedschapswagens





22
STUKS

1/2"

New



601 1/2" JS22

U06010023

Assortiment met 6-kant dopsleutels in modulaire doos

Op te bergen in de laden van de USAG gereedschapswagens



4 kg mm 375
80
186



34
STUKS

1/4"

New



Op te bergen in de laden van de USAG gereedschapswagens

601 1/4" JS34

U06010021

Assortiment met 6-kant dopsleutels en schroefbits in modulaire doos



1 kg mm 190
78
165



16
STUKS

1/4"

1/2"

New



Op te bergen in de laden van de USAG gereedschapswagens

601 1/4-1/2" JTXS16

U06010029

Assortiment TORX® doppen in modulaire doos



1 kg mm 190
58
138

MOMENTSLEUTELS 810 J

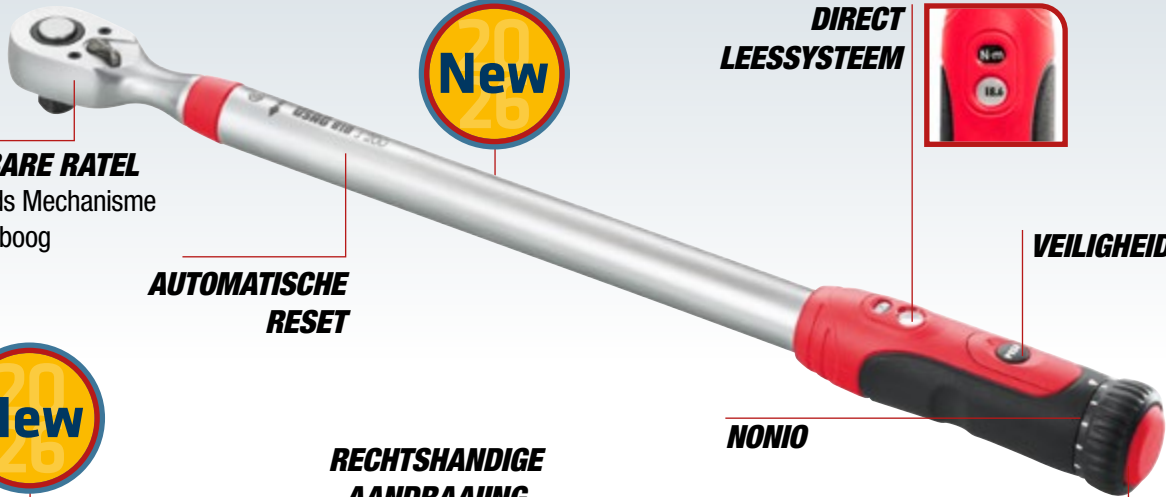

**DIRECT
LEESSYSTEEM**



OMKEERBARE RATEL
met 72-tands Mechanisme
en 5° swingboog

**AUTOMATISCHE
RESET**

VEILIGHEIDSKNOP

NONIO

VERSTELKNOP



**RECHTSHANDIGE
AANDRAAIING**

**PRECISIE
±4%**

810 J

ISO 6789

Direct-aflezende momentsleutels met omkeerbare ratel

- Bevat een verklaring van conformiteit en een REACH-verklaring

ITEM	CODE	CAPACITEIT	☑	L (mm)	RESOL.
810 J 5-25	U08100025	5÷25 Nm	1/4"	323	0,1 Nm
810 J 10-50	U08100050	10÷50 Nm	3/8"	400	0,5 Nm
810 J 20-100	U08100100	20÷100 Nm	1/2"	400	0,5 Nm
810 J 40-200	U08100200	40÷200 Nm	1/2"	517	0,5 Nm
810 J 60-340	U08100340	60÷340 Nm	1/2"	620	1 Nm
810 J 150-750	U08100750	150÷750 Nm	3/4"	1200	2,5 Nm

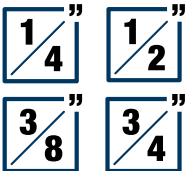
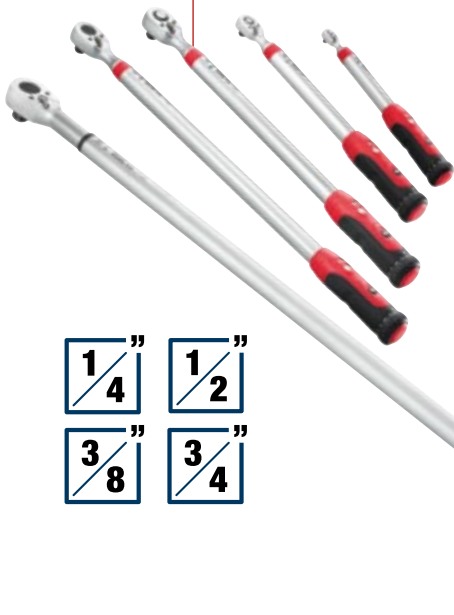

YouTube



692 J32

U06920042

**32
STUKS**



Assortiment met schroefbits en omkeerbare ratel - 1/4"

692 J49

U06920041

**49
STUKS**



Assortiment met schroefbits - 1/4"

692 J100

U06920043

**100
STUKS**



Assortiment met schroefbits voor speciale vormen - 1/4"

285 J STEEKRINGSLEUTELSET



7
STUKS

8÷19 mm

285 J/DS7

U02851745

7-delige steekringsleutelset

- 285 J/8-10-12-13-14-17-19 mm.
- Geleverd met kunststof houder



12
STUKS

8÷19 mm

285 J/DS12

U02851746

12-delige steekringsleutelset

- 285 J/8-9-10-11-12-13-14-15-16-17-19 mm.
- Geleverd met kunststof houder



16
STUKS

6÷24 mm

285 J/B16

U02851740

16-delige steekringsleutelset

- 285 J/6-7-8-9-10-11-12-13-14-15-16-17-18-19-22-24 mm.
- Bezorgd met oprolzak

285 KB PLATTE RATELSTEEKRINGSLEUTELSET



7
STUKS

8÷19 mm

285 KB/DS7

U02856341

**7-delige platte
ratelsteekringsleutelset**

- 285 KB/8-10-12-13-14-17-19 mm.
- Geleverd met kunststof houder



12
STUKS

8÷19 mm

285 KB/DS12

U02856342

**12-delige platte
ratelsteekringsleutelset**

- 285 KB/8-9-10-11-12-13-14-15-16-17-19 mm.
- Geleverd met kunststof houder



**Non
bestemmiare**
adopera USAG
utensili professionali



Heb je vragen?

Ga naar onze website:



usag.it/en/contacts/support



Promotie geldig tot 31/03/2027 zolang de voorraad strekt.

De afbeeldingen in deze catalogus zijn niet bindend.

Stanley Black & Decker italia S.r.l. behoudt zich het recht de technische gegevens van zijn producten te allen tijde te veranderen.



Stanley Black & Decker Italia S.r.l.

Via Volta, 3 - 21020 - Monvalle (VA)

Tel. +39 0332 790 111 - info.mv@usag.it

usag-tools.net

